

eddie™

Edible Ink Printer

Manuale d'uso

© 2023 Tutti i diritti riservati.

Per la versione più recente di questo manuale, visitare il sito
<http://www.primera.com/EddieDownloads>.

Avvertenze: Le informazioni contenute nel presente documento sono soggette a modifiche senza preavviso. NON VIENE FORNITA ALCUNA GARANZIA DI ALCUN TIPO IN RELAZIONE A QUESTO MATERIALE, INCLUSE, MA NON SOLO, LE GARANZIE IMPLICITE DI COMMERCIALIZZABILITÀ E IDONEITÀ A UNO SCOPO PARTICOLARE. Non si assume alcuna responsabilità per errori contenuti nel presente documento o per danni incidentali o consequenziali in relazione alla fornitura, alle prestazioni o all'uso di questo materiale.

Questo documento contiene informazioni proprietarie protette da copyright. Tutti i diritti sono riservati. Nessuna parte di questo documento può essere fotocopiata, riprodotta o tradotta in un'altra lingua senza previa autorizzazione scritta.

Riconoscimento del marchio: Primera e Primera Eddie sono marchi registrati di Primera Technology, Inc. Windows è un marchio registrato di Microsoft Corporation. Tutti gli altri marchi sono di proprietà dei rispettivi titolari.

Storia della revisione

Edizione 1.2, Copyright 2023, Tutti i diritti riservati.

Dichiarazione di conformità FCC: Questo dispositivo è conforme alla parte 15 delle norme FCC. Il funzionamento è soggetto alle due condizioni seguenti: (1) il dispositivo non può causare interferenze dannose e (2) deve accettare qualsiasi interferenza ricevuta, comprese quelle che possono causare un funzionamento indesiderato.

Per gli utenti degli Stati Uniti: Questo prodotto è destinato ad essere alimentato da un alimentatore diretto Plug-In di "Classe 2" o da un alimentatore ITE di "LPS" con uscita nominale di 12 V CC, 3 A o superiore. Questo apparecchio è stato testato ed è risultato conforme ai limiti previsti per i dispositivi digitali di Classe A, ai sensi della Parte 15 delle norme FCC. In un ambiente domestico, questo prodotto potrebbe causare interferenze radio, nel qual caso all'utente potrebbe essere richiesto di adottare misure adeguate. Questa apparecchiatura genera, utilizza e può irradiare energia in radiofrequenza e, se non viene installata e utilizzata secondo le istruzioni, può causare interferenze dannose alle comunicazioni radio. Tuttavia, non è possibile garantire che non si verifichino interferenze in una particolare installazione. Se questa apparecchiatura causa interferenze dannose alla ricezione radiotelevisiva, che possono essere determinate spegnendo e riaccendendo l'apparecchiatura, l'utente è invitato a cercare di correggere l'interferenza con una o più delle seguenti misure:

- Riorientare o riposizionare l'antenna ricevente.
- Aumentare la distanza tra l'apparecchiatura e il ricevitore.
- Collegare l'apparecchio a una presa di corrente su un circuito diverso da quello a cui è collegato il ricevitore.
- Consultare il rivenditore o un tecnico radiotelevisivo esperto.

L'uso di cavi schermati è necessario per soddisfare i limiti della Classe A della Parte 15 delle norme FCC. Si avverte che qualsiasi cambiamento o modifica non espressamente approvata nel presente manuale potrebbe invalidare l'autorizzazione all'uso e/o all'assistenza in garanzia di questa apparecchiatura.

Per gli utenti del Canada: Questo apparecchio digitale non supera i limiti di Classe A per il rumore radio per gli apparecchi digitali stabiliti dalle norme sulle interferenze radio del Dipartimento canadese delle comunicazioni. Il presente apparecchio digitale non emette alcun rumore radioelettrico al di sotto dei limiti applicabili agli apparecchi numerici di classe A stabiliti dal regolamento sulle interferenze radioelettriche del Ministero delle Comunicazioni canadese.

061623

Indice dei contenuti

Sezione 1: Come iniziare	6
1A Scegliere una buona posizione	6
1B Disimballaggio e ispezione	7
1C Impostazione della stampante.....	8
1D Identificazione delle parti	21
1E. Informazioni sulla connessione Ethernet (solo PC).....	24
Sezione 2: Elemento di stampa e cartucce	30
2A Cookie / Stampa Specifiche dell'articolo	30
1-Carosello allegato - Modalità a cookie multipli	30
Modalità a 2 manuali - Carosello staccato - Modalità a biscotto singolo	32
3-Utilizzando il kit piattaforma per biscotti/oggetti alti fino a 2" (50,8 mm).	34
4-Specifiche della superficie di stampa per la migliore qualità di stampa	35
2B Installazione/sostituzione della cartuccia d'inchiostro.....	36
2C Caricamento dell'elemento di stampa.....	40
Sezione 3 Primera PrintHub	41
3A Calibrazione del piatto del carosello / Modalità demo	43
3B Vita della cartuccia/Data di scadenza	44
3C Utilizzo dello stimatore di costo	46
Impostazioni di 3D PrintHub	48
3E Impostazioni avanzate della stampante di PrintHub	49
3E1. Supporto per più stampanti.....	50
Sezione 4: Stampa.....	54
4A Utilizzo di BarTender.....	55
4B Aggiunta di testo e grafica a un progetto BarTender	63
4C Rimozione dello sfondo di un'immagine con Paint 3D	64
Stampa 4D da altri programmi.....	67
4E Impostazioni del driver di stampa (qualità di stampa e saturazione dell'inchiostro).....	69
4F Centatura e allineamento dell'immagine di stampa	72
Sezione 5: Stampa da un Mac.....	74
5A Impostazioni dell'utilità di stampa (Utilità Eddie Config)	74

5B Regolazione dell'allineamento della stampa (centratura).....	76
5C Impostazioni avanzate di Eddie.	77
Stampa 5D da Swift Publisher	80
5E Creazione di un formato pagina personalizzato	87
5F Impostazioni del driver di stampa.....	89
Sezione 6: Risoluzione dei problemi/manutenzione	94
6A Risoluzione dei problemi di allineamento della stampa.....	94
6B Manutenzione/pulizia.....	95
6B1 Il piatto Carosello.....	95
6B2 Raccoglitore di briciole	96
6B3 Il Carosello.....	98
Vaschetta di raccolta dell'inchiostro 6B4 - Pulizia settimanale	99
6B5 Il sensore di altezza dei biscotti - Pulizia settimanale.....	101
6B6 Esterno e interno della stampante - Superfici in acciaio inossidabile	102
6B7 La piattaforma dei biscotti.....	103
6B8 Area di manutenzione dell'inchiostro (tergicristallo e tappo).....	104
6C Sostituzione dei filtri dell'inchiostro	105
6D Scarsa qualità di stampa - Pulizia della cartuccia	109
6E Modalità di alimentazione manuale	113
6F Messaggi di errore (Knowledgebase).....	114
6G Interpretazione delle spie LED (luci lampeggianti).....	114
6H Assistenza tecnica.....	115
Sezione 7: Specifiche tecniche	116
Sezione 8: Ricette.....	117
Sezione 9: Certificazioni e politica ambientale	119

Sezione 1: Come iniziare

GRAZIE...

... per aver scelto Eddie, la stampante a inchiostro commestibile. Eddie stamperà colori vivaci e fotografie foto-realistiche mozzafiato direttamente sui biscotti e su altri articoli da stampare approvati.

Questo manuale d'uso è la guida completa, passo dopo passo, per configurare e stampare in modo semplice e veloce con la nuova stampante a inchiostro commestibile!

1A Scegliere una buona posizione

- Collocare la stampante su una superficie piana in un luogo con un'adeguata circolazione d'aria per evitare l'accumulo di calore interno.
- Non collocare la stampante in prossimità di fonti di calore, come radiatori o condotti d'aria, o in un luogo soggetto a luce solare diretta, polvere eccessiva, vibrazioni meccaniche o urti.
- Lasciare uno spazio libero di 3" dietro la stampante per ospitare i cavi e lo sfiato dell'inchiostro. Se i filtri dell'inchiostro non vengono puliti regolarmente, è possibile che si verifichi un accumulo di inchiostro sulle superfici vicine al retro della stampante.
- Lasciare uno spazio adeguato sopra la testa per aprire la sezione superiore e consentire un facile accesso all'interno per la pulizia. La stampante richiede uno spazio supplementare di 25,4 cm (10") per aprire completamente la parte superiore (totale = 17" o 43,18 cm).

1B Disimballaggio e ispezione

Durante il disimballaggio della stampante, ispezionare la scatola per verificare che non si siano verificati danni durante il trasporto. Assicurarsi che tutti gli accessori in dotazione siano inclusi nell'unità. Nella confezione sono inclusi i seguenti articoli:

1. Adattatore di alimentazione, cavo e adattatori
2. Cavo USB da 6' (se si usa un altro cavo USB, deve essere di lunghezza non superiore a 2 M)
3. Cartuccia d'inchiostro commestibile a colori
4. Stampante
5. Raccoglitore di briciole con filtro per inchiostro preinstallato (acciaio inox)
6. Base a carosello con cavo mini din a sei pin
7. Piatto Carousel (con distanziatori a triangolo)

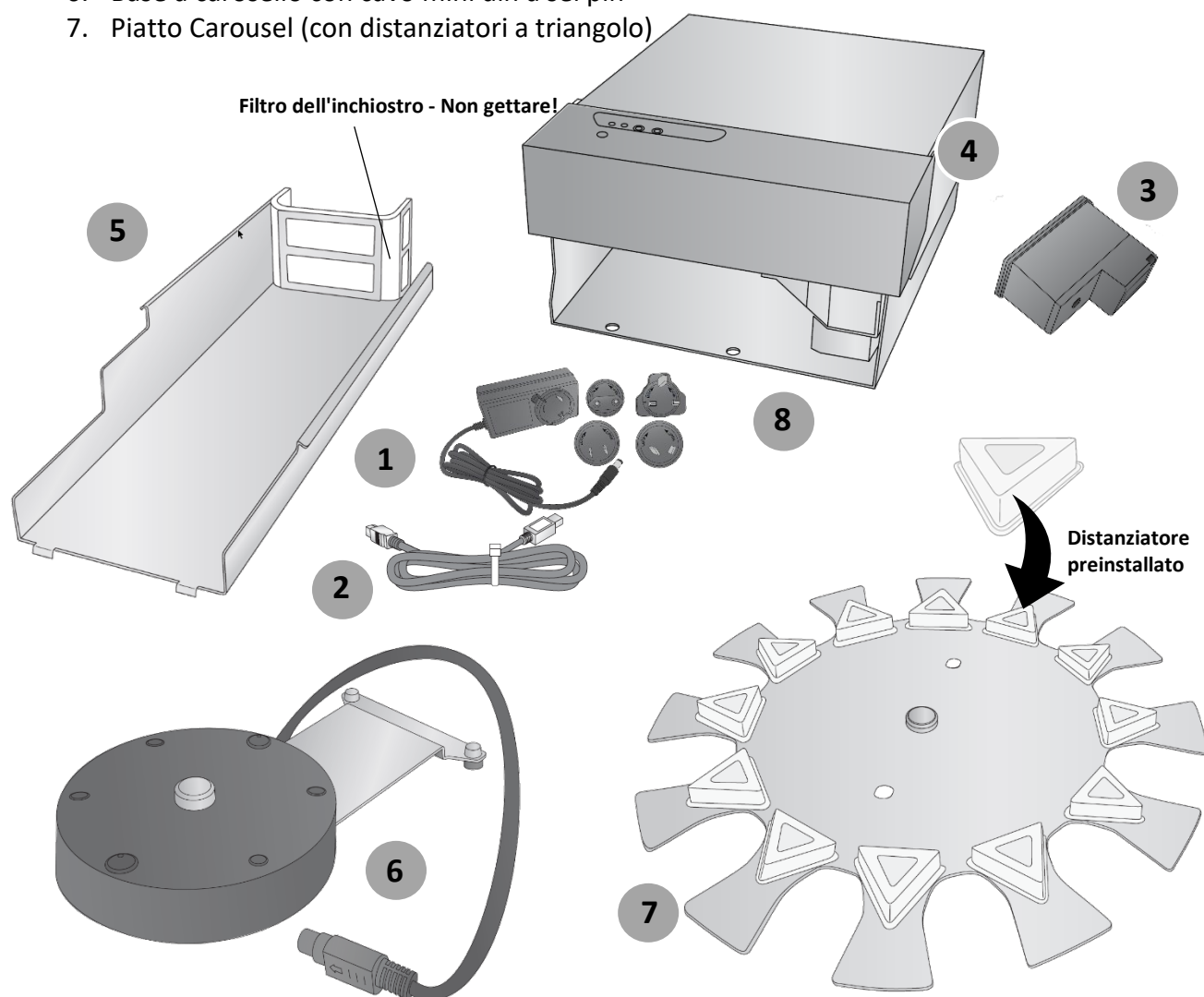

1C Impostazione della stampante

Per installare la stampante è necessario un po' di assemblaggio.

1. Installare il coperchio superiore trasparente allineando i perni ai fori sulla sezione superiore della stampante. Installare un lato e poi piegare delicatamente il coperchio per consentire al secondo perno di raggiungere il foro sul lato opposto.

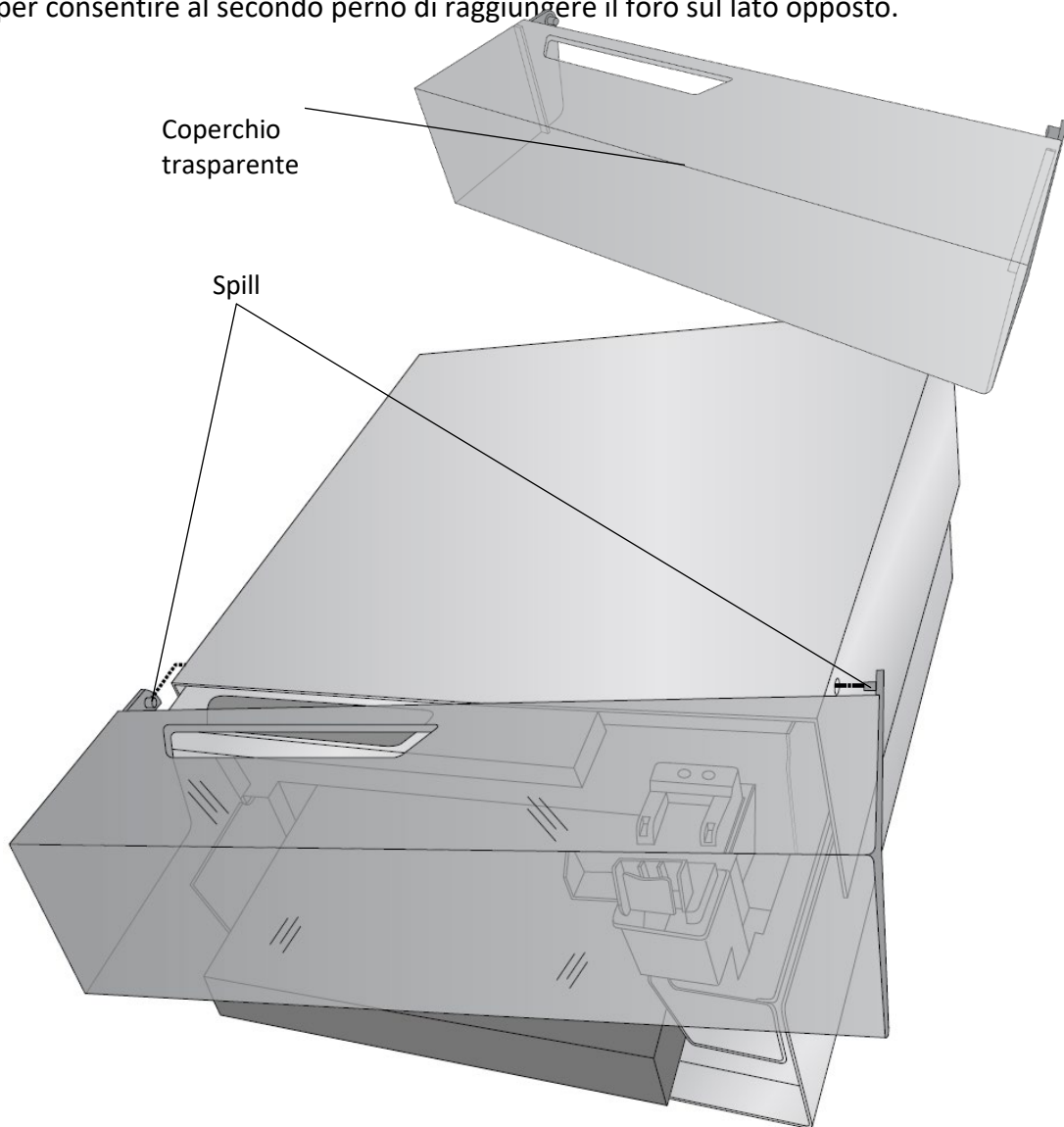

2. Aprire la parte superiore della stampante e rimuovere l'inserito di spedizione in schiuma. Conservatelo insieme all'altro materiale di imballaggio.

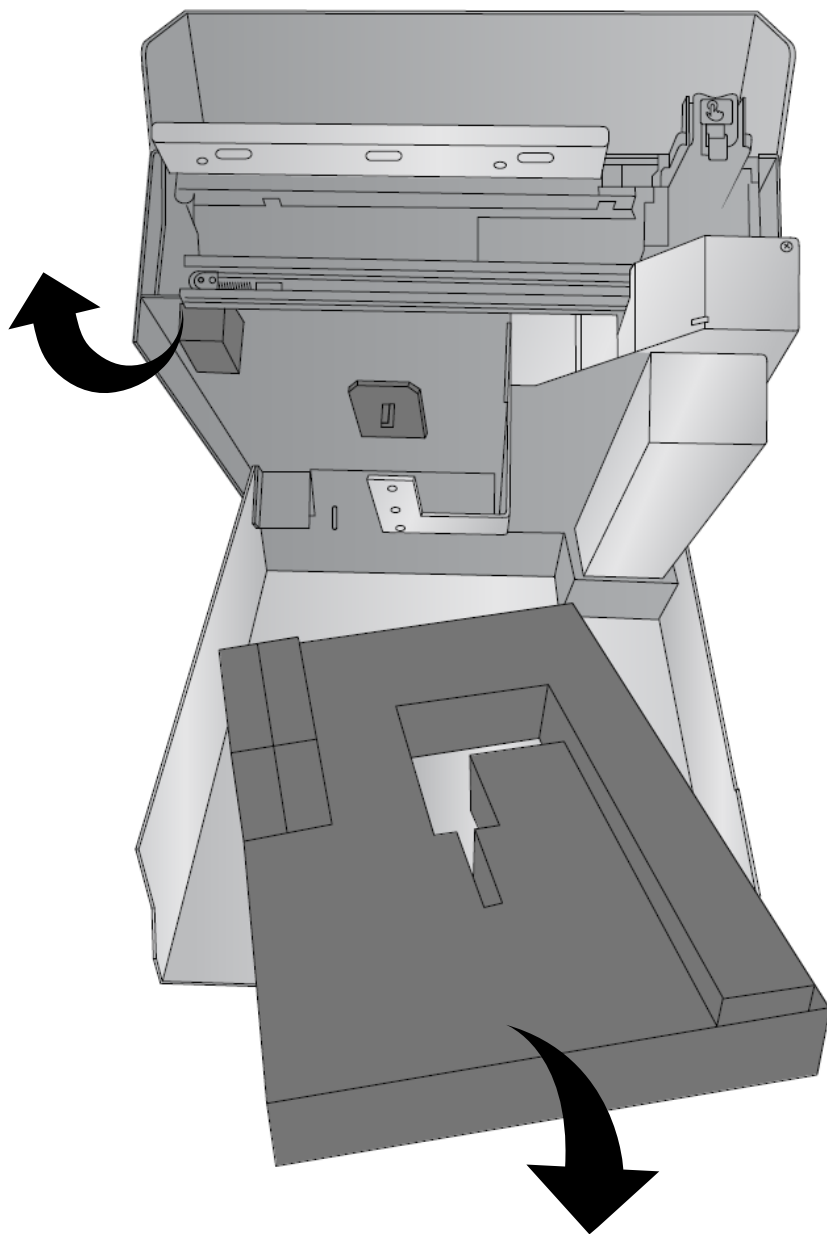

3. Individuare i fori di posizionamento del carosello nella base.

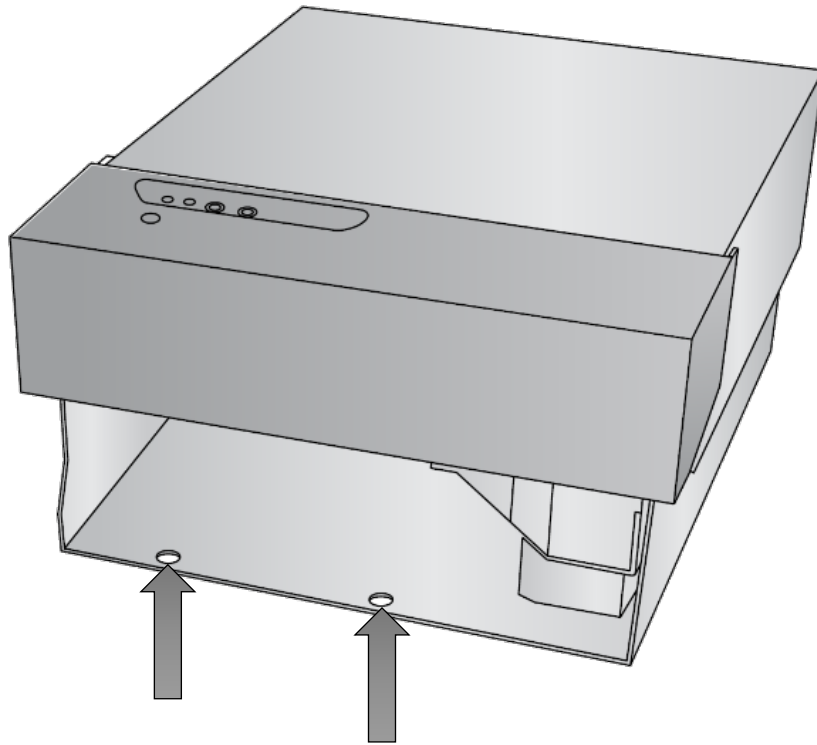

4. Individuare la base del carosello. Individuare i perni di posizione.

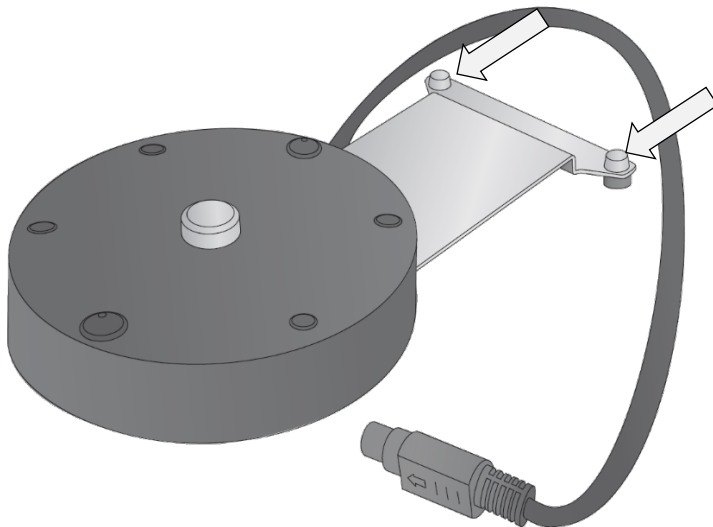

5. Sollevare leggermente la base della stampante e far scorrere la base del carosello sotto di essa. Allineare i fori con i perni e abbassare la stampante in posizione.

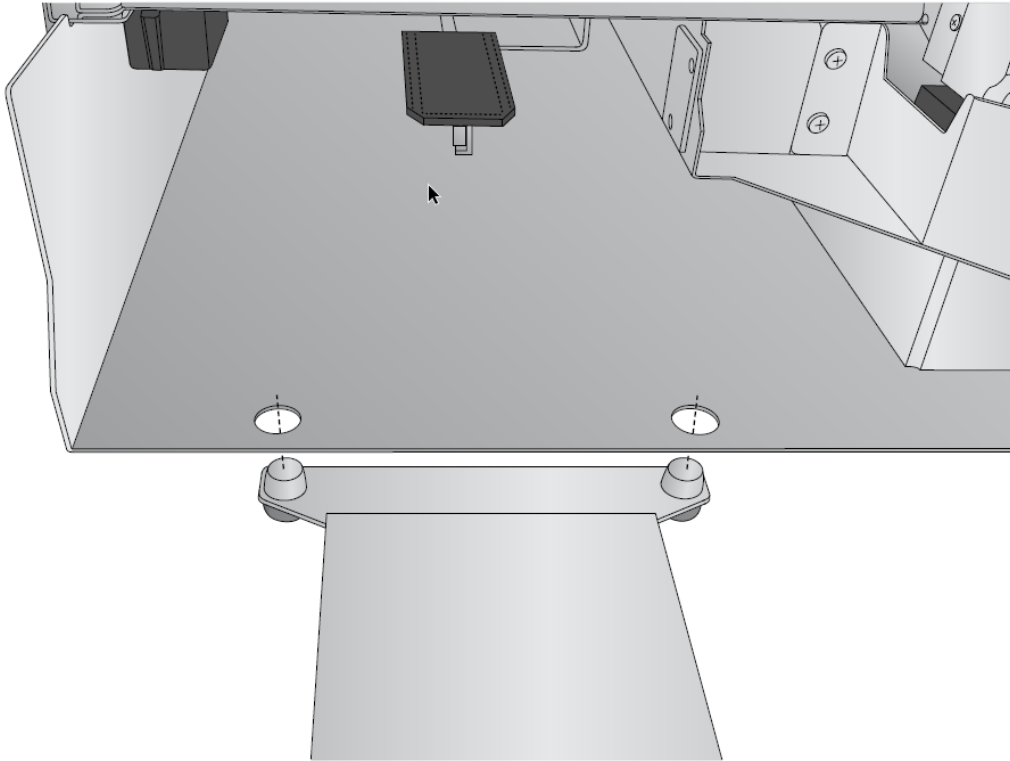

6. Individuare il cavo mini Din a 8 pin collegato alla base del carosello. Far passare il cavo lungo il lato sinistro dell'unità fino a raggiungere il retro della stampante. Aprire il coperchio superiore.

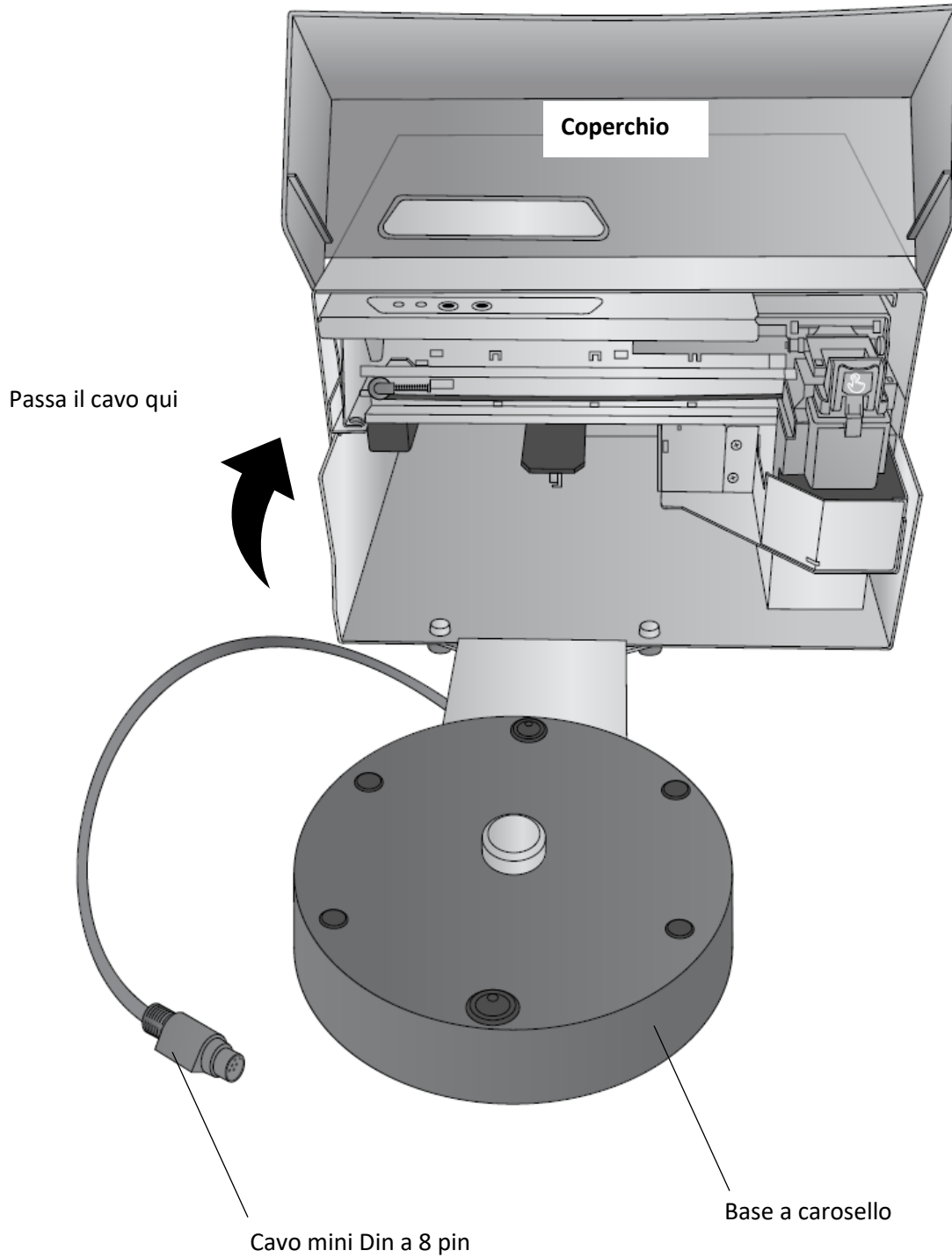

7. Collegare il cavo Mini Din a 8 pin alla porta rotonda sul retro della stampante.

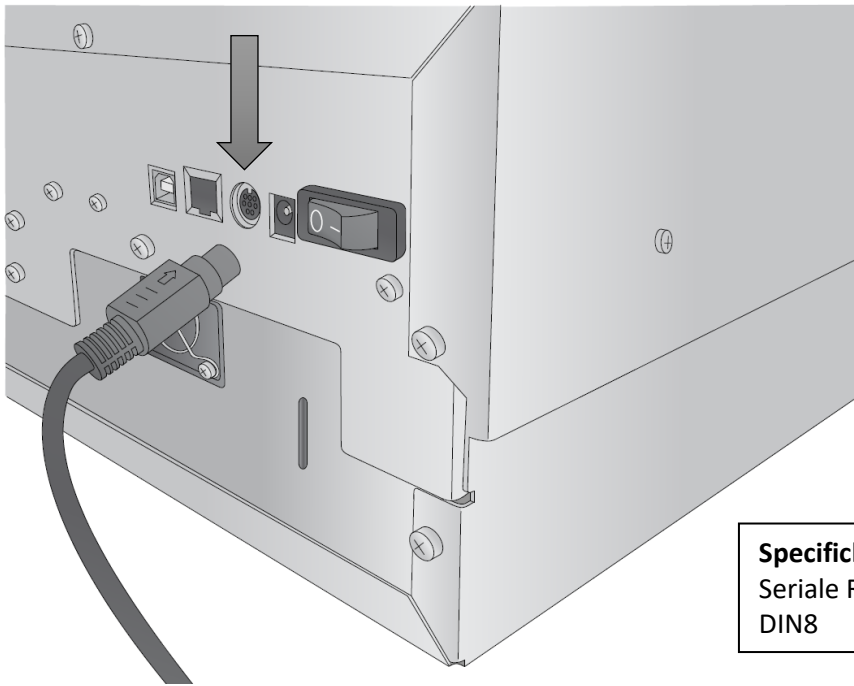

Specifiche del cavo:
Seriale RS-232 Mini
DIN8

8. Individuare l'alimentatore.



9. Installare l'adattatore appropriato allineando le linguette della spina alle fessure dell'adattatore di alimentazione. Ruotare la spina finché non scatta in posizione.

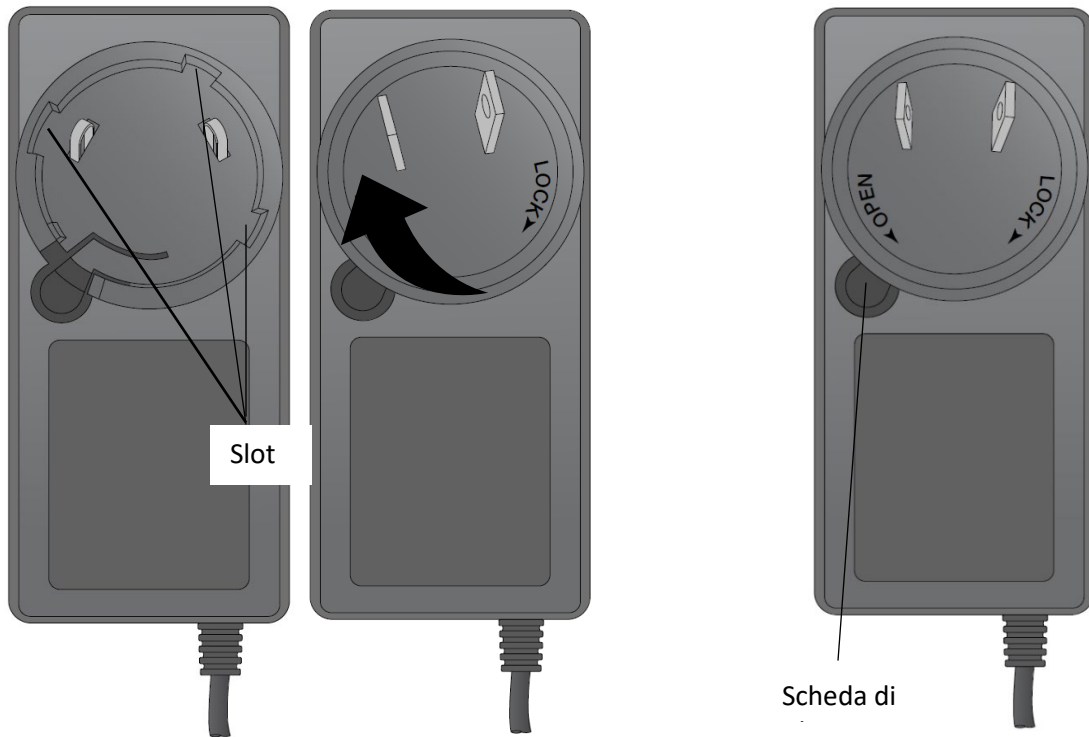

10. Collegare il Power Brick a una presa di corrente e il connettore circolare al retro della stampante.

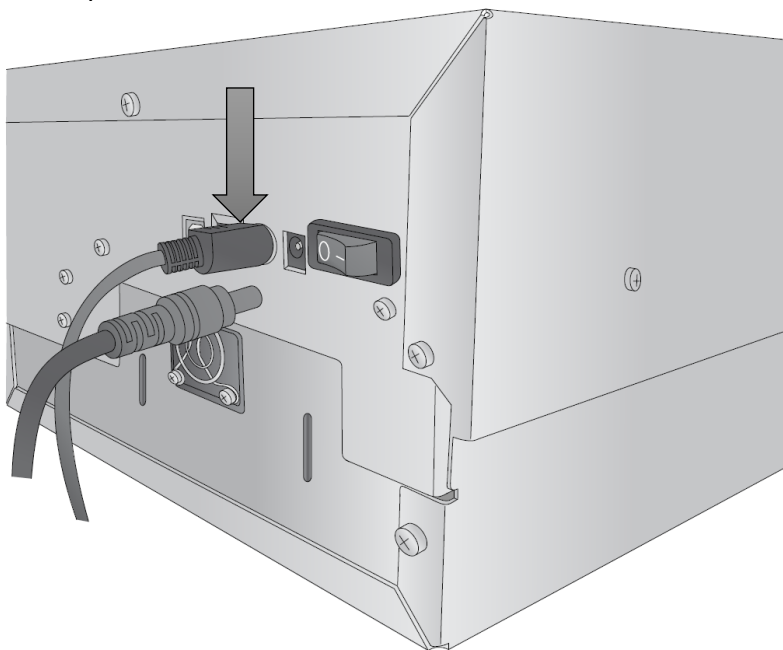

11. Accendere l'interruttore di alimentazione.

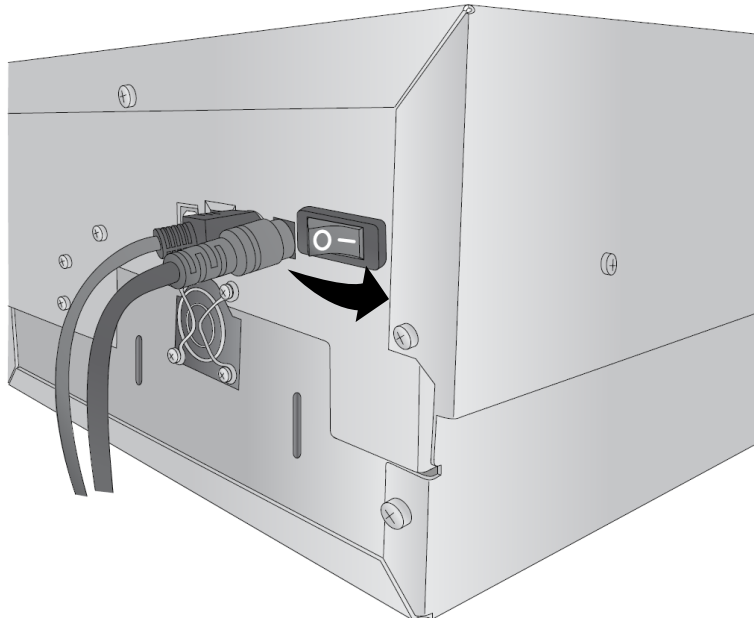

12. Sollevare la parte superiore della stampante, proprio sotto il pannello di controllo.

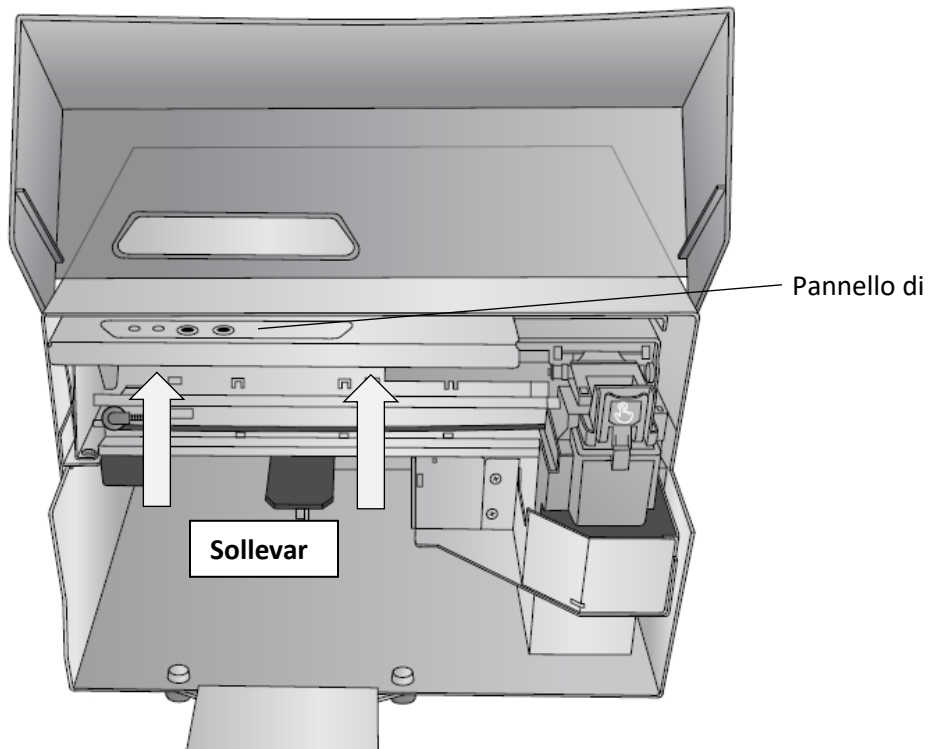

13. La sezione superiore della stampante si apre e rimane aperta grazie a una molla a gas. Finché l'alimentazione è attiva, la piattaforma dei biscotti si sposta verso l'alto e si toglie di mezzo, in modo da poter installare il raccoglibriciole.

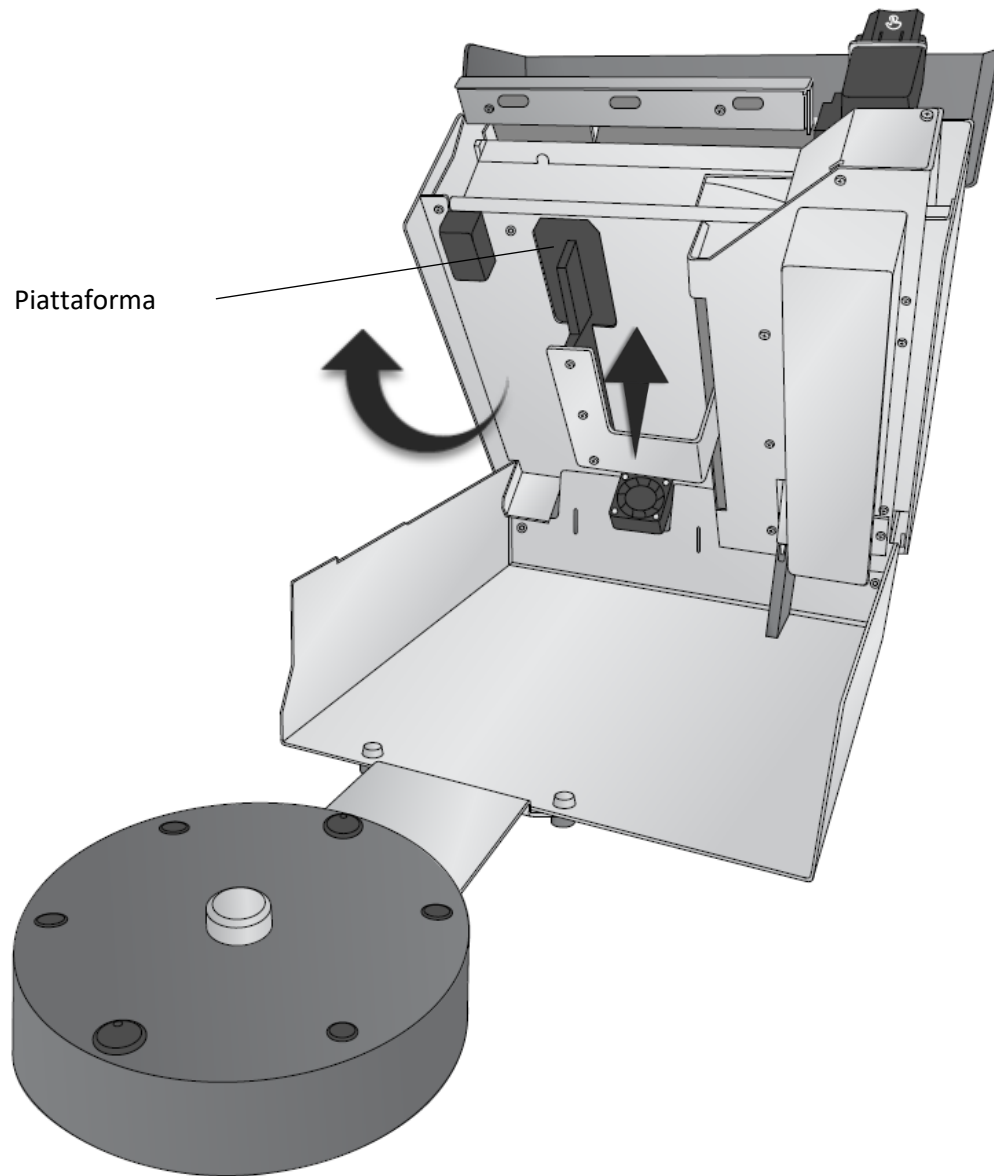

14. Individuare il raccogliatrice. Sul retro sono presenti dei ganci che corrispondono alle fessure sul retro della stampante.

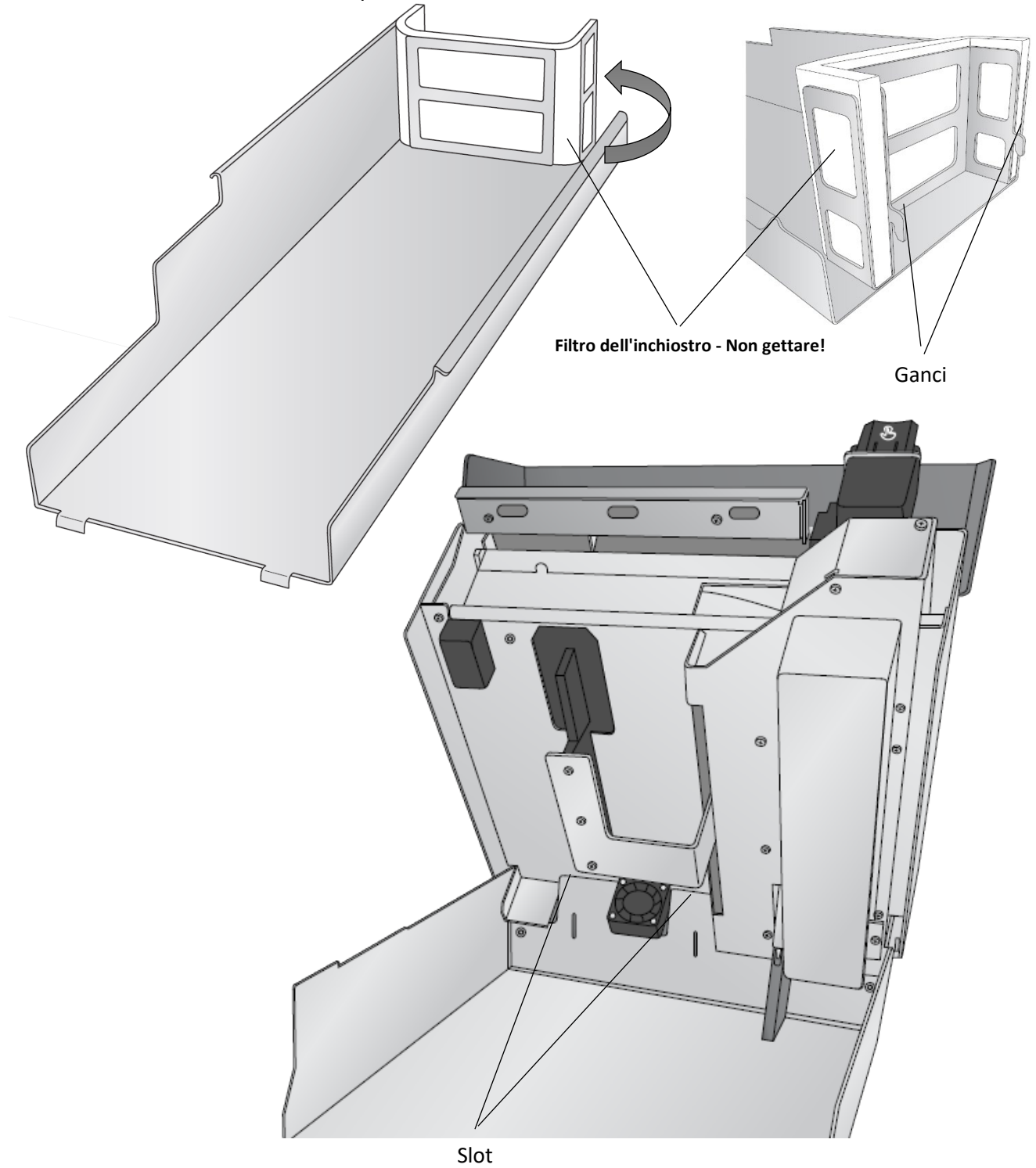

15. Installare il raccoglibriciole inserendo i ganci nelle fessure. I ganci sono visibili attraverso le fessure sul retro della stampante. Allineare le linguette anteriori del raccoglibriciole su entrambi i lati della staffa di collegamento della base del carosello.

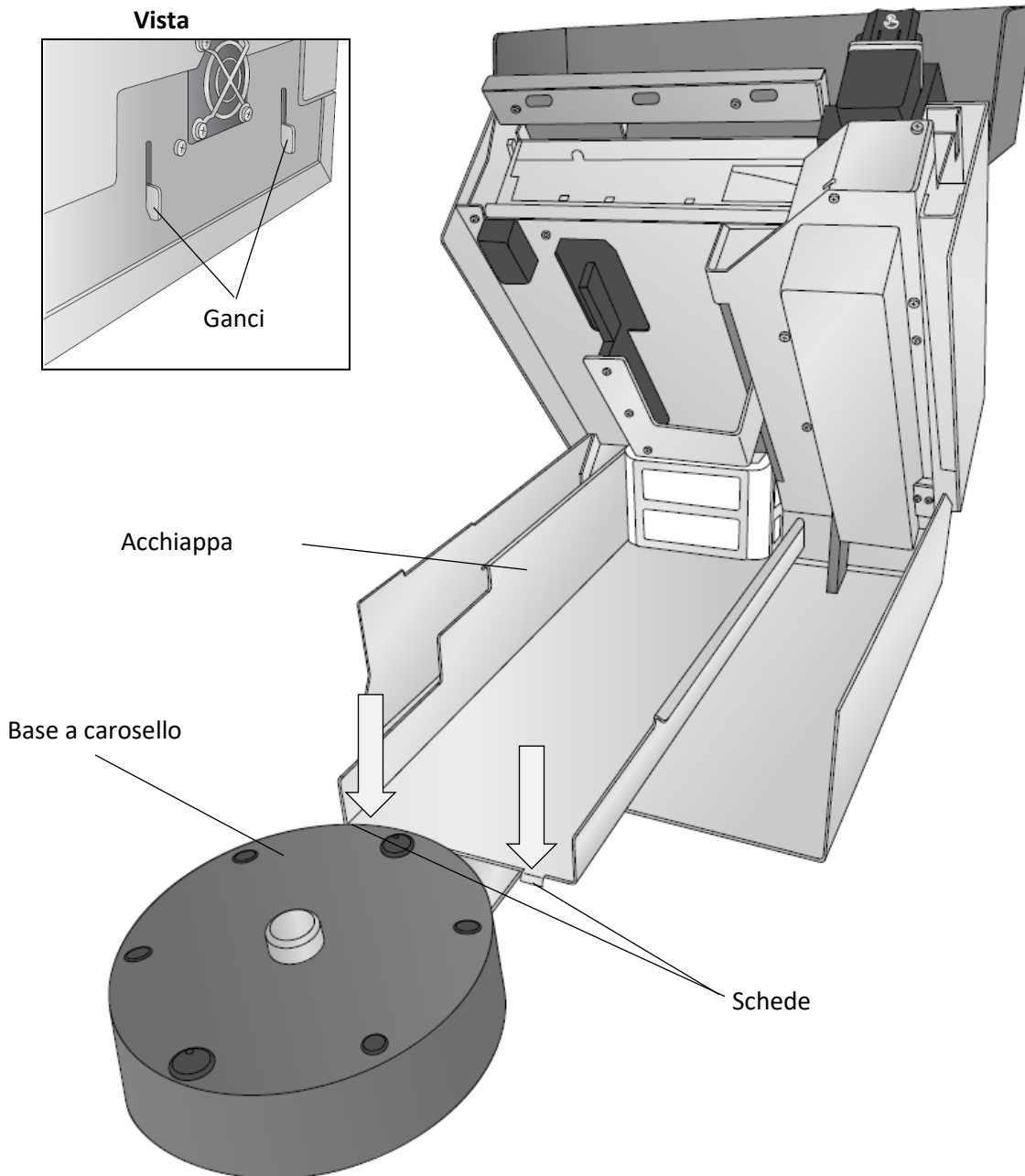

16. Abbassare la sezione superiore della stampante.

17. Individuare il piatto del carosello. Osservare la posizione dei fori di allineamento e del foro centrale.

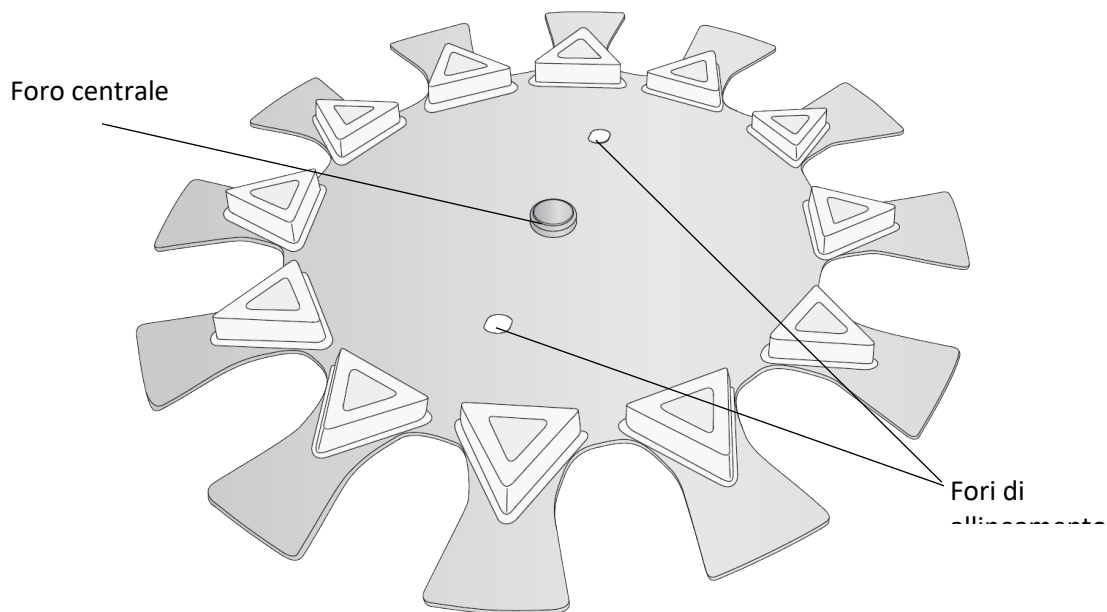

18. Installare il piatto allineando il foro centrale con l'hub centrale sulla base del piatto Carousel. Ruotare il piatto manualmente finché i fori del piatto non sono allineati con i pioli della base.

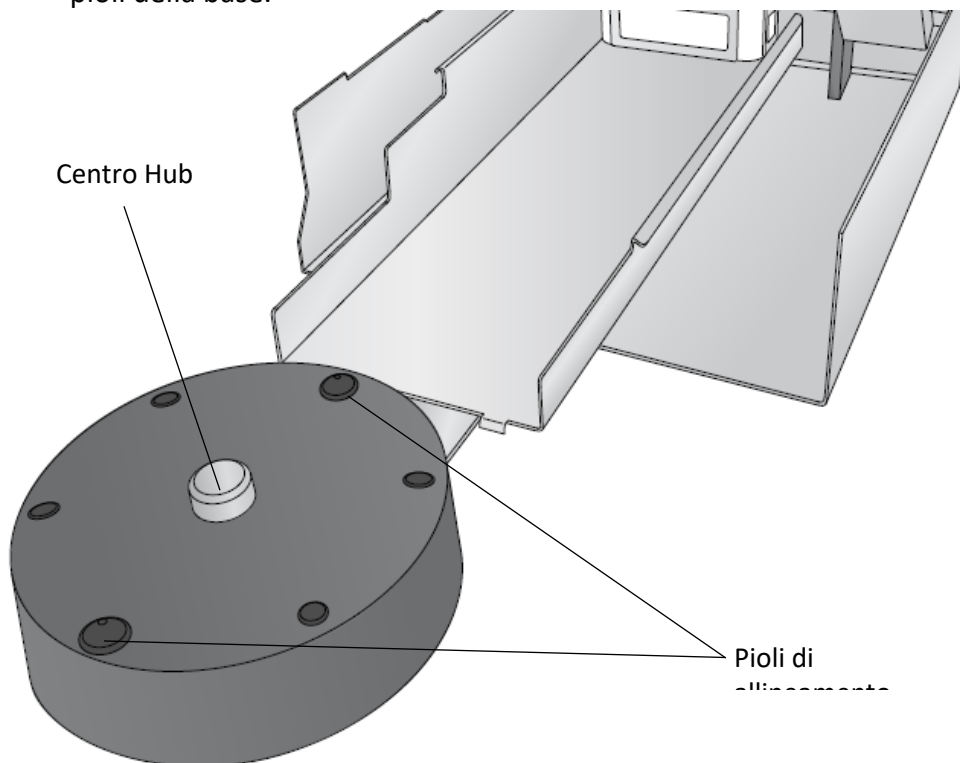

19. Abbassare il coperchio superiore.

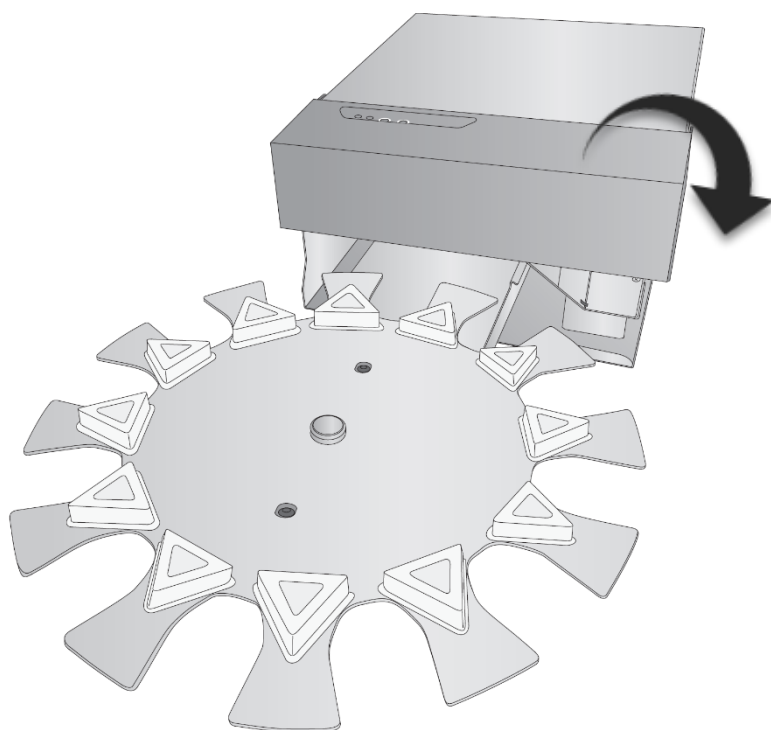

1D Identificazione delle parti

Vista assemblata

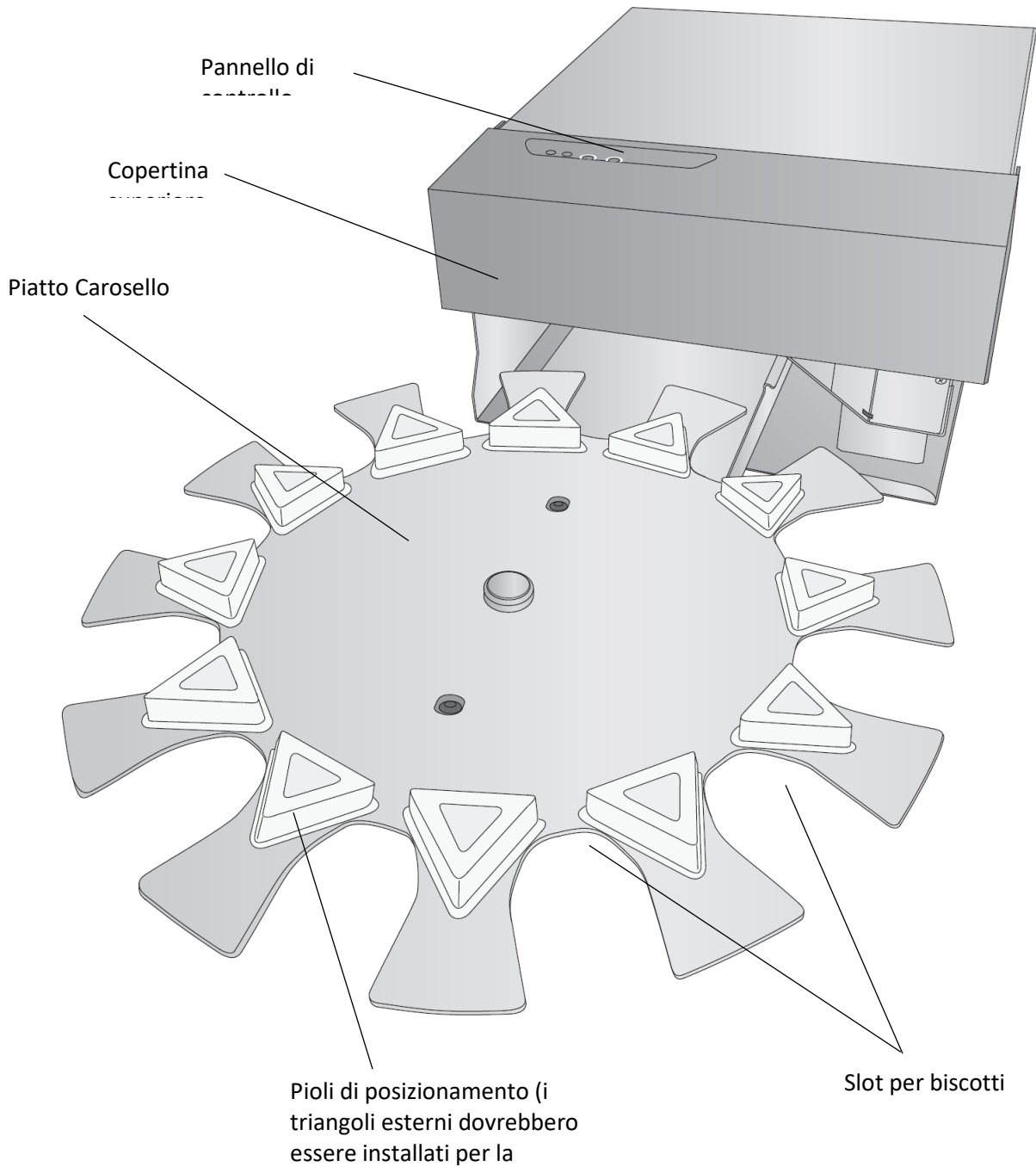

Vista interna della carrozza

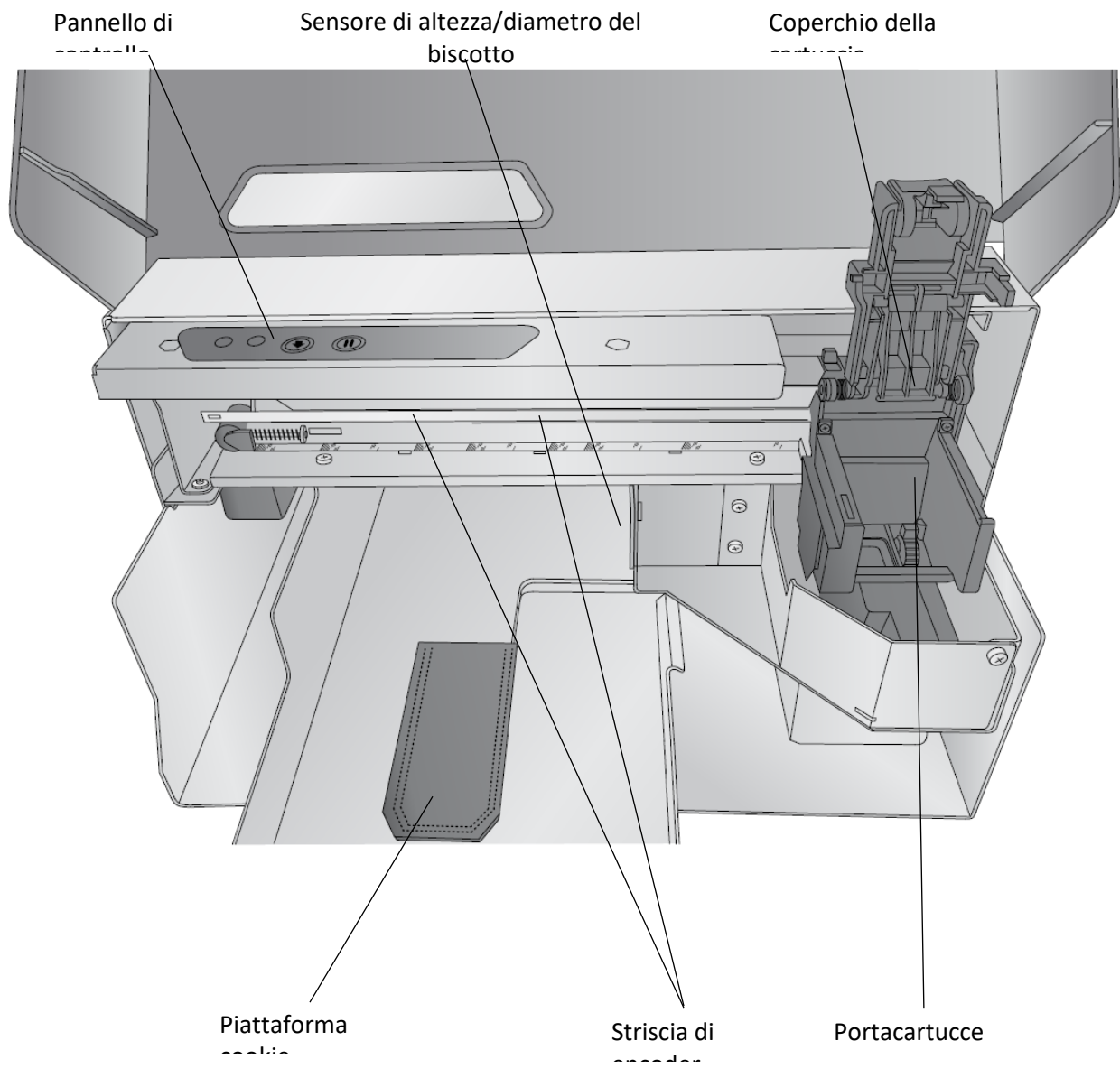

Vista sotto il carrello

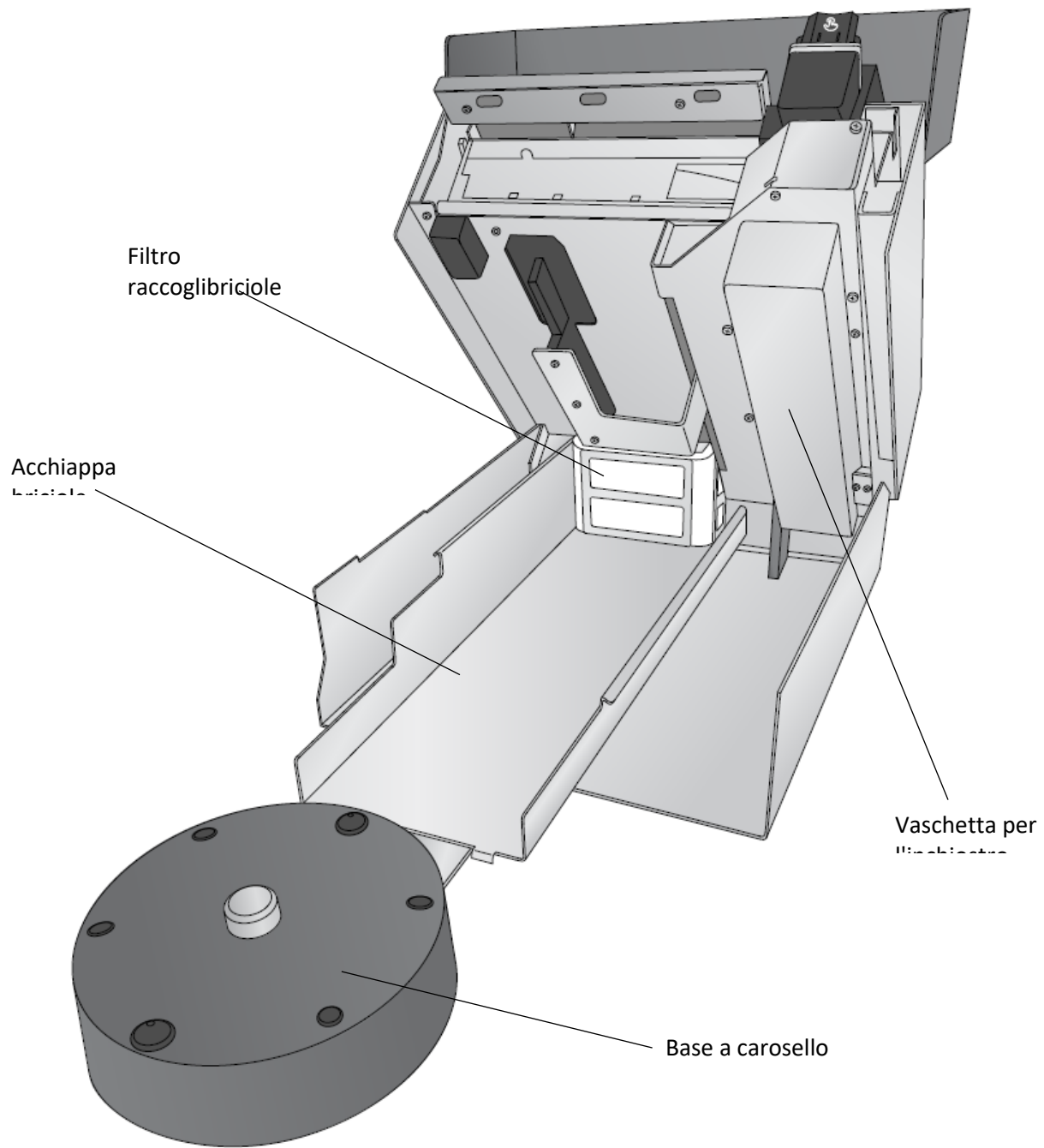

Vista posteriore

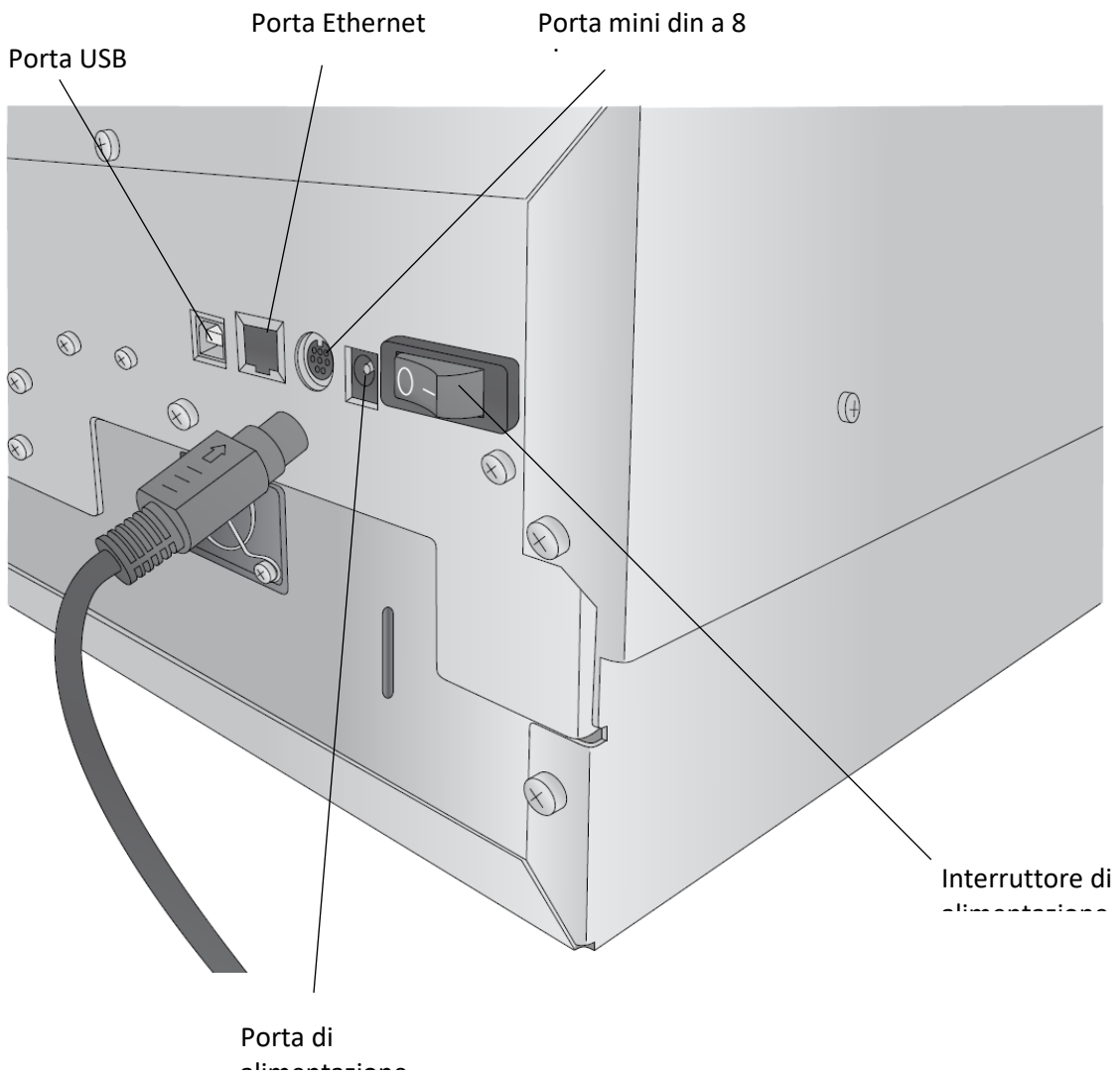

1E. Informazioni sulla connessione Ethernet (solo PC)

Durante la configurazione iniziale del software, è possibile collegarsi tramite USB o Ethernet. A seconda della scelta effettuata, nell'applicazione di configurazione appariranno opzioni diverse. Le istruzioni che seguono spiegano come effettuare l'installazione via Ethernet. Prima di continuare, collegare solo il cavo Ethernet all'Eddie. (Non è possibile collegare sia il cavo USB che quello Ethernet).

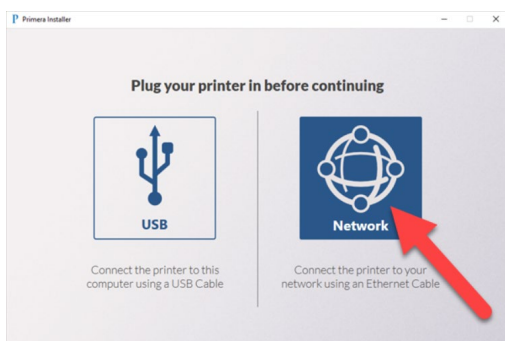

1. Se si sceglie Ethernet, il programma di installazione cercherà automaticamente la stampante nella rete utilizzando l'intervallo di indirizzi IP più comune per le reti semplici (10.10.10.1-254 e 192.168.1.1-254). L'indirizzo IP è l'identificativo univoco che la rete assegna automaticamente a Eddie quando la si collega al router o alla presa a muro.

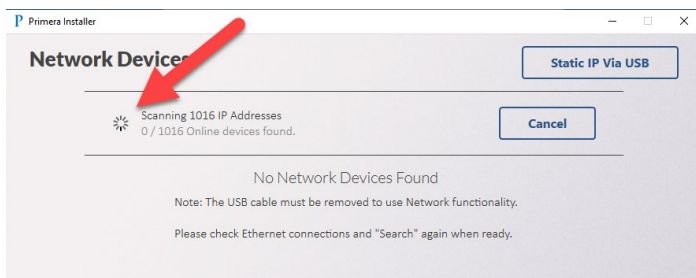

2. Se non vengono trovate stampanti, è possibile regolare l'indirizzo IP da ricercare - **Intervallo IP da controllare**. In questo esempio, stiamo cercando 10.10.8-11.1-254. La ricerca viene effettuata per 1.016 indirizzi IP. Ogni indirizzo IP è composto da 4 cifre che possono essere uguali a 0-254. Il trattino nella cifra 3rd e 4th indica che l'installatore effettuerà una ricerca tra 8 e 11. Ciò significa che cercherà 8, 10.10.8-11.1-254. Ciò significa che cercherà 8, 9, 10 o 11. Nella cifra 4th, l'installatore cercherà i numeri da 1 a 254.

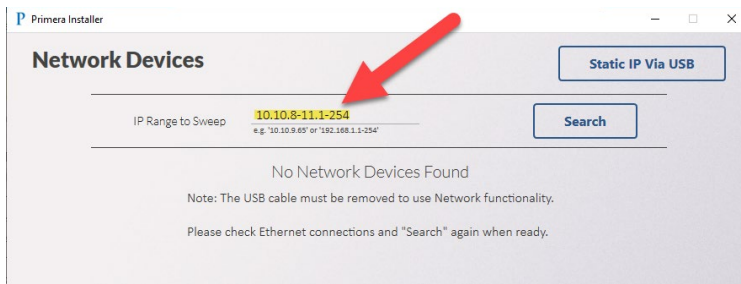

3. Se non sapete dove cercare, il vostro computer può guidarvi se è collegato alla stessa rete della stampante. Cercare "Prompt dei comandi" nella barra di ricerca di Windows. Fare clic su di esso per aprirlo.

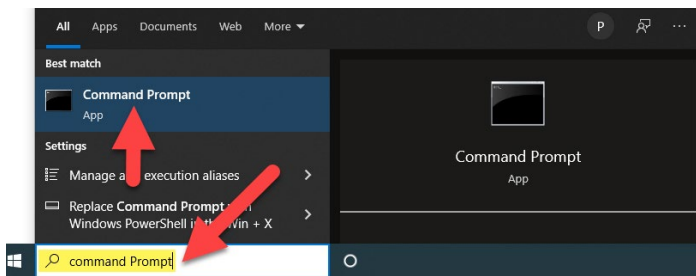

4. Digitare ora ipconfig sul prompt e premere Invio.



5. Cercare l'indirizzo IPv4 o IPv6. In questo esempio, l'indirizzo è 10.10.10.123. Questo è l'indirizzo IP del mio computer. Mi dice che stiamo utilizzando una rete 10.10, quindi la stampante Eddie è probabilmente sulla stessa rete. Ora posso modificare il mio Intervallo IP in Sweep per includere i valori dell'intervallo 10.10.10.1-254. A seconda del numero di dispositivi presenti sulla rete, potrebbe essere necessario ampliare questo intervallo. Fare di nuovo clic su Cerca.

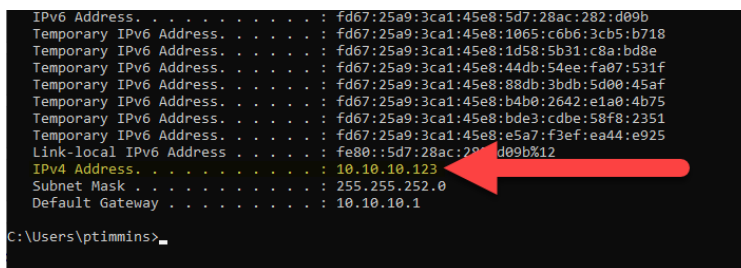

6. Questa stampante è stata trovata su 10.10.11.46. Una volta trovata, fare clic su Installa per installare il driver della stampante. È possibile verificare che la stampante trovata sia quella prevista controllando il numero di serie visualizzato. Se la stampante non viene trovata, verificare che siano presenti le spie verde e ambra sulla porta Ethernet sul retro

della stampante. Se non sono presenti spie, è possibile che il cavo sia difettoso o che la porta della stampante o del router/della presa a muro sia difettosa.

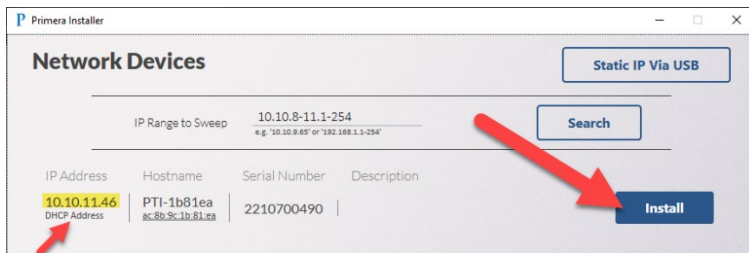

7. Per impostazione predefinita, è selezionato il metodo di installazione del driver basato sul nome host della stampante. Nella maggior parte dei casi, questo metodo funziona bene. Se per qualche motivo non funziona, riavviare il programma di installazione e controllare l'indirizzo DHCP. Il metodo Indirizzo IP riservato o statico è riservato agli utenti avanzati. Fare clic su Crea stampante con nome host.

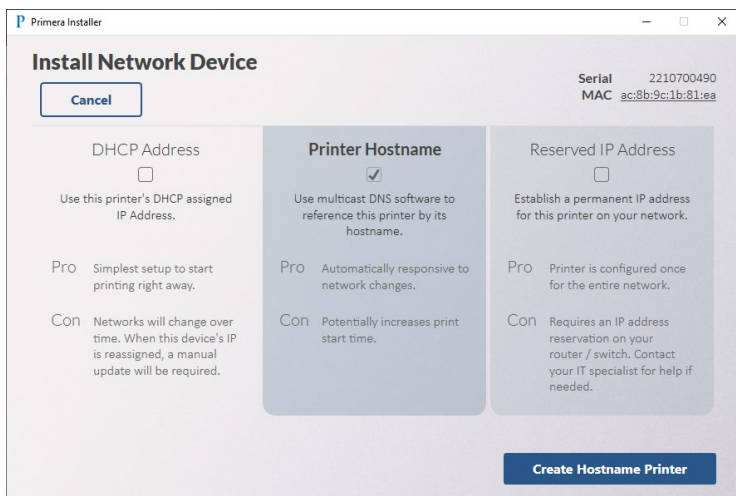

8. L'installazione del driver dovrebbe richiedere solo pochi istanti. Se il programma di installazione rimane in questa schermata per diversi minuti, fare clic su Annulla per tornare alla schermata precedente.

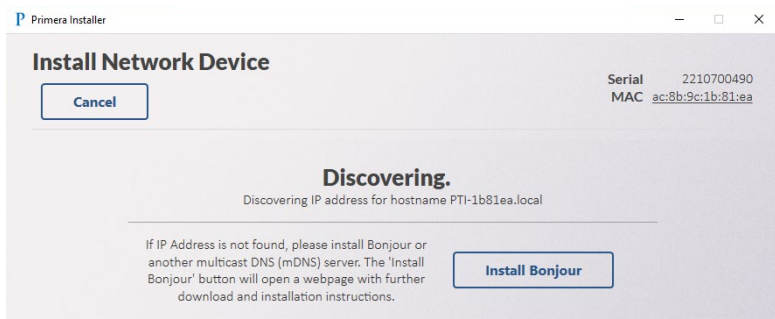

9. Quando la stampante è pronta per essere installata, viene visualizzato il seguente messaggio. Si può scegliere di descrivere la posizione della stampante se si hanno più stampanti in rete. In questo esempio, abbiamo scelto "Assistenza tecnica". Fare clic su Imposta descrizione e quindi su Installa.

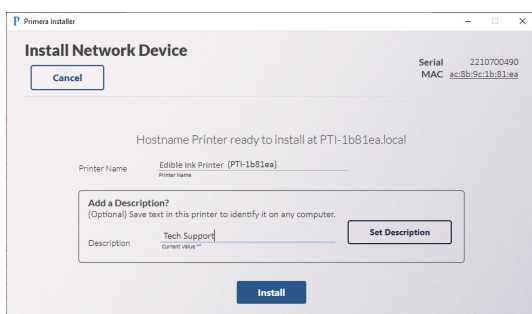

10. Congratulazioni! La stampante è stata collegata con successo a Ethernet.

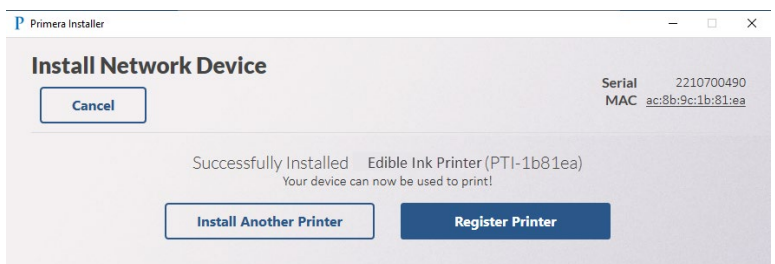

Nota 1: Se si desidera cambiare il tipo di connessione o modificare le impostazioni della connessione Ethernet, eseguire nuovamente il programma di installazione e modificare le impostazioni. Non è possibile regolare queste impostazioni in Print Hub. Per trovare il programma di installazione, visitare il sito www.primera.com/eddieldownloads.

Nota 2: L'indirizzo mac sarà stampato su un'etichetta applicata sul retro della stampante. L'indirizzo mac può essere necessario per le installazioni di indirizzi IP riservati (statici).

Nota 3: Se sono collegate sia la porta USB che la porta Ethernet, la porta USB sarà il canale di comunicazione predefinito. Per utilizzare Ethernet, è necessario scollegare il cavo USB.

Nota 4: È possibile installare sia un driver USB che un driver Ethernet, in modo da poter stampare con qualsiasi metodo collegato.

- Nome del driver USB: Edible Ink Printer.
- Nome del driver Ethernet: Edible Ink Printer (PTI-[Unique ID]).

Se la stampante è collegata via Ethernet, è possibile digitare l'indirizzo IP della stampante per visualizzare le informazioni sulla stessa. Per trovare l'indirizzo IP aprite PrintHub - andate su Impostazioni stampante - cliccate su Informazioni di rete.

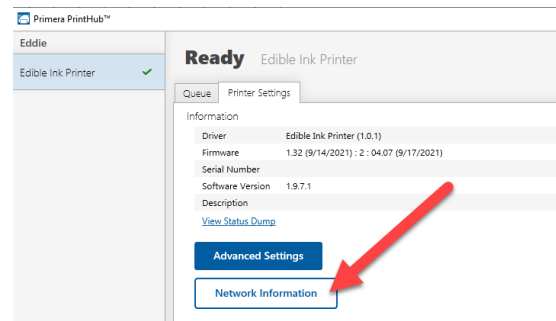

Sezione 2: Elemento di stampa e cartucce

2A Cookie / Stampa Specifiche dell'articolo

Le dimensioni e la forma dei biscotti che è possibile stampare dipendono dall'utilizzo o meno del Carosello e da altre impostazioni. La modalità manuale/modalità biscotto singolo offre una maggiore flessibilità. Sono disponibili diverse modalità. Di seguito sono riportate le specifiche di ciascuna di esse.

1-Carosello allegato - Modalità cookie multipla

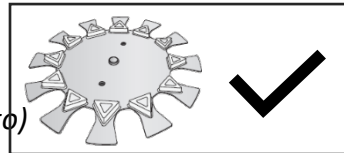

Distanziatore a triangolo esterno installato (consigliato)

Larghezza: 2,5" - 3,85"

Altezza: 0,08 - 0,75" (gli oggetti più alti possono essere spinti dal vassoio/lingua dal carosello durante la stampa)

Forme: I lavori con forme rotonde, quadrate o altre forme uniformi come triangoli, esagoni o ottagoni funzionano meglio in questa

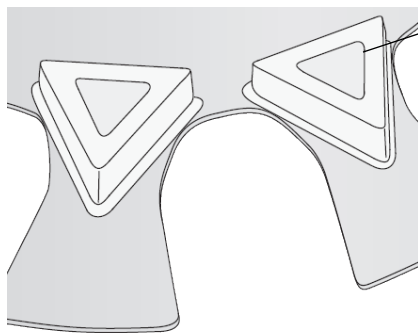

Distanziatore a triangolo esterno (larghezza: 2,5" - 3,85")

Nota: Eddie funzionerà al meglio in modalità carosello con i distanziatori a triangolo esterni installati. Se i biscotti colpiscono la stampante quando il vassoio viene ruotato, rimuovere i distanziatori a triangolo esterni e riposizionare i biscotti.

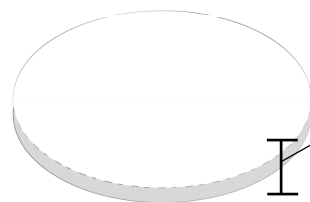

Da 0,08" a 0,75" - Altezza di qualsiasi oggetto di stampa caricato sul

Larghezza del distanziatore del triangolo esterno rimosso
: 3,5" - 4,375". ** vedi nota successiva page

Altezza: 0,08 - 0,75" (gli oggetti più alti possono essere spostati dal vassoio/lingua dal carosello)

Forma: Rotonda, quadrata o altre forme uniformi come

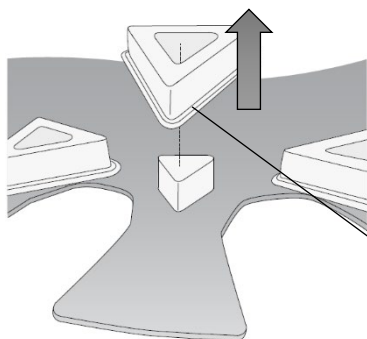

Rimuovere il distanziatore del triangolo esterno per le dimensioni superiori a 3,85". È possibile utilizzare solo tutte le altre fessure!

**La rimozione del distanziatore del triangolo esterno richiede il posizionamento degli elementi di stampa in ogni altro spazio per gli elementi di dimensioni superiori a 3,42" (98 mm). In caso contrario, gli elementi si toccheranno l'un l'altro e non sarà possibile posizionarli, in modo che tocchino i distanziatori fissi.

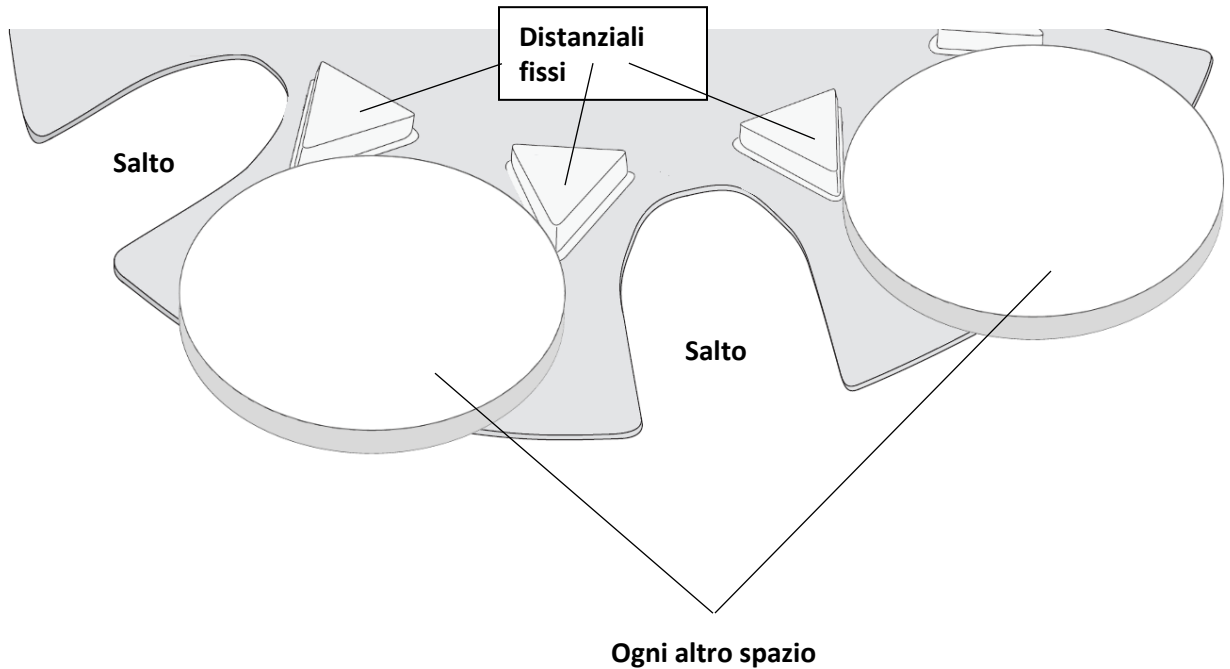

Larghezza 1" - 2,5" (distanziale esterno del triangolo installato)

- richiede un [adattatore per Macaron](#) da 3,5" o un sottobicchiere simile in silicone (altezza minima 0,08") Posizionare il sottobicchiere/adattatore sul piatto carosello e centrare il biscotto sul sottobicchiere/adattatore.

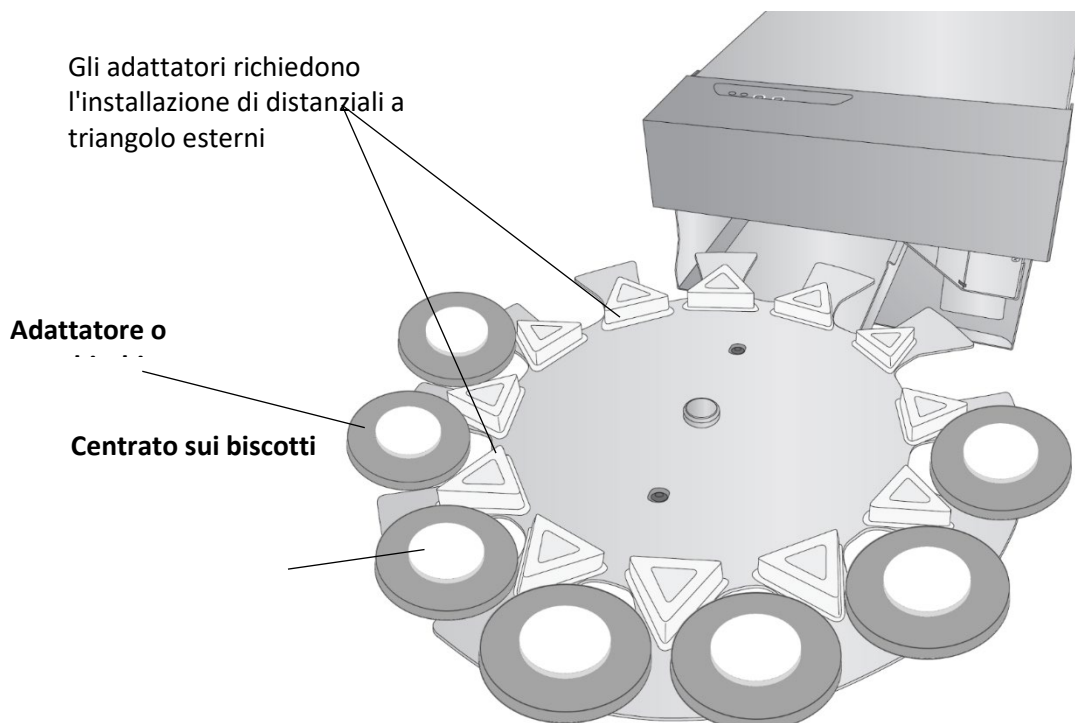

Modalità 2-Manuale - Carosello staccato - Modalità Cookie singolo (vedere sezione 6E)

Con la scansione di centratura dei cookie abilitata (vedere la sezione 3E)

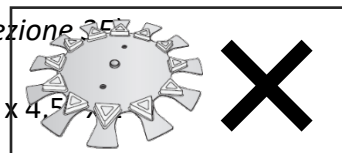

Dimensioni del biscotto: Qualsiasi forma che non superi i 4,5" x 4,5"

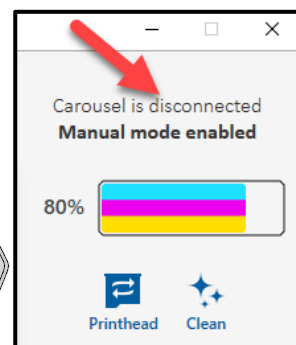
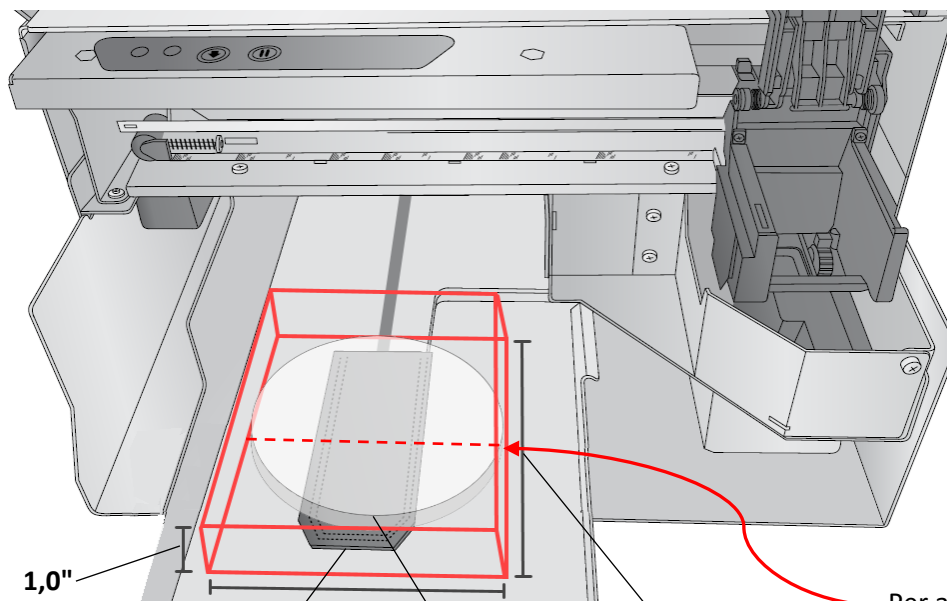

4,5" di larghezza

4,5" Lunghezza

Inizia a stampare qui

Per avviare il processo di scansione, il sensore deve "vedere" un biscotto o un sottobicchiere nella posizione centrale della piattaforma/lingua. Per prima cosa esegue la scansione per l'altezza, quindi esegue la scansione per la lunghezza se è stata selezionata la scansione di centratura.

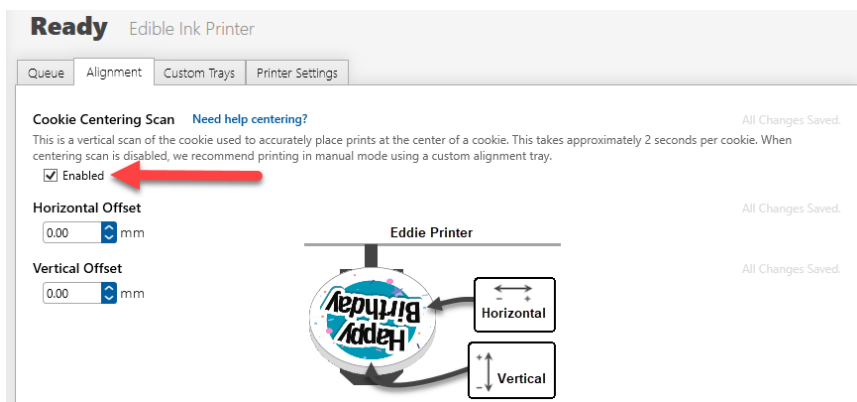

Con la scansione di centratura dei biscotti disabilitata - Si consiglia di utilizzare i vassoi personalizzati (vedere la sezione 3E).

Dimensioni dei biscotti: 4,5" di larghezza x 1" di spessore x fino a 8" di lunghezza. Funziona qualsiasi forma o dimensione che non cada dal vassoio. La scansione di centratura ha un'area di scansione massima di 4,5". Quando la scansione di centratura del cookie è disattivata, è possibile utilizzare gli offset orizzontali e verticali per spostare l'immagine. Questo è consigliato quando si utilizzano vassoi personalizzati.

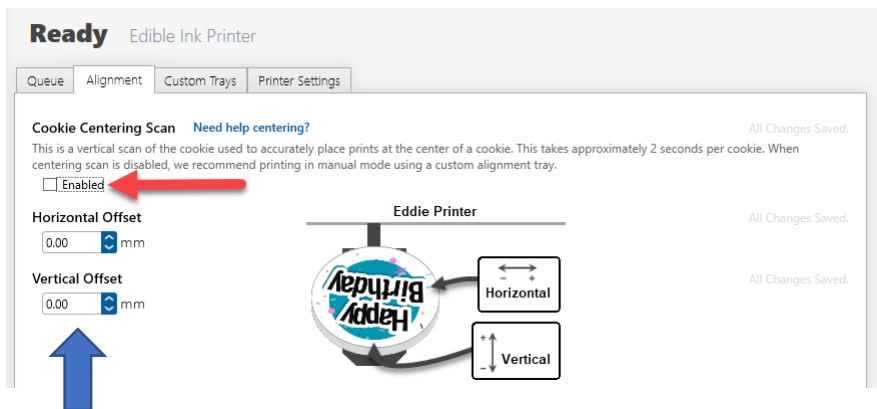
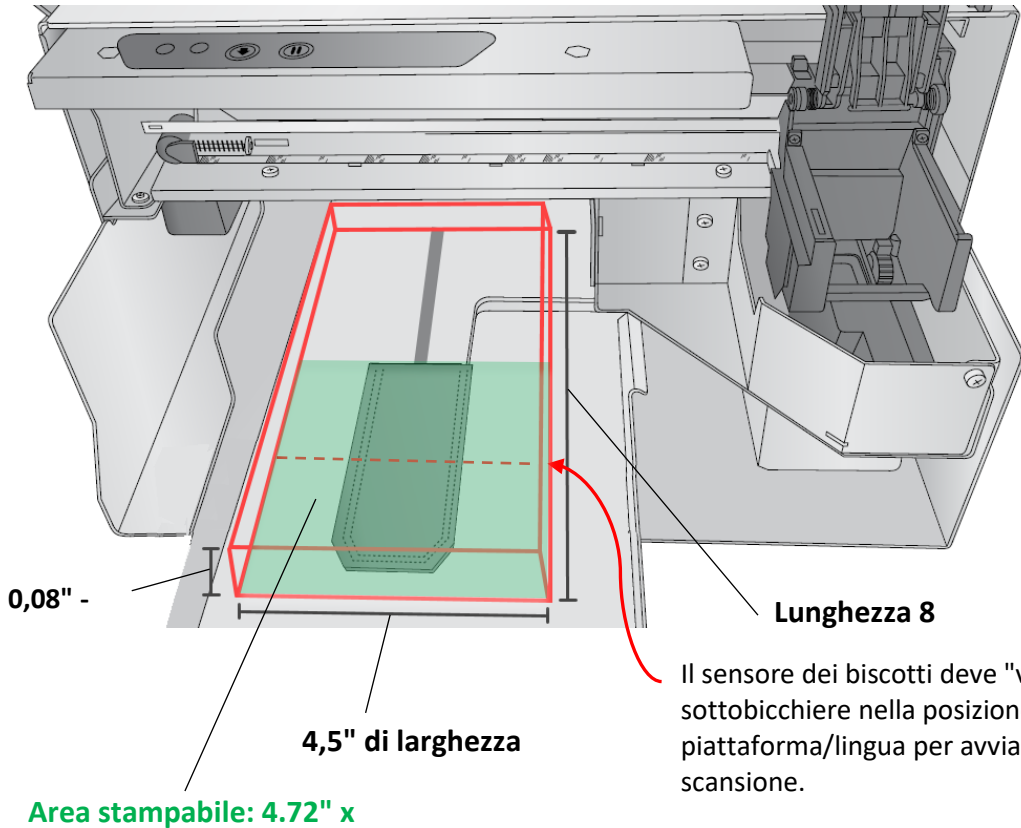

3-Utilizzare il kit piattaforma per biscotti/oggetti alti fino a 2" (50,8 mm).

Il kit di piattaforme Eddie SKU 053255 contiene un vassoio per articoli di altezza compresa tra 1" (25,4 mm) e 2" (50,8 mm) e include due rialzi per articoli di altezza inferiore a 1" (25,4 mm). Stampate su ciambelle, bagel, barrette o altri prodotti più grandi! Le dimensioni massime degli articoli sono 4,5" (114,3 mm) di larghezza x 8" di lunghezza x 2" (50,8 mm) di altezza.

Nota: il kit Piattaforma con un singolo riser installato può essere utilizzato per la stampa con vassoi personalizzati, con il carosello o in modalità manuale. Con il riser installato si applicano le stesse specifiche di 2A1 e 2A2.

Le seguenti specifiche **sulle dimensioni dell'oggetto di stampa** si applicano al kit piattaforma in modalità senza colonna montante.

Dimensioni del biscotto = 4,5" L x 8" L x 1"-2" H

Area stampabile = 4,72" x 4,72" (l'area stampabile è più grande delle dimensioni del biscotto per consentire la stampa di tutti i biscotti).

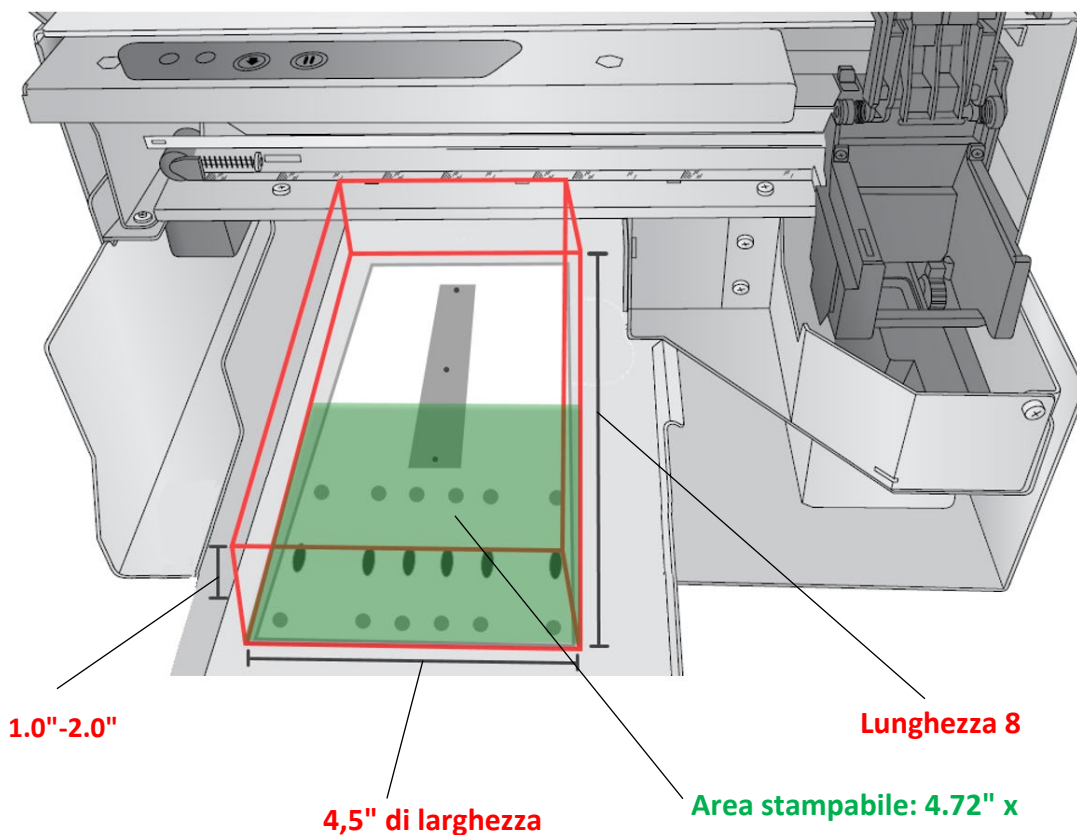

Nota: se si stampa su una lunghezza superiore a 4,5", la stampa non coprirà l'intera lunghezza.

4-Specifiche della superficie di stampa per la migliore qualità di stampa

- La superficie di ogni biscotto deve essere glassata con la glassa raccomandata da Primera o simile, oppure utilizzare la ricetta stampata in questo manuale.
- La superficie deve essere il più possibile liscia
- La superficie deve essere dura al tatto e completamente asciutta. Per asciugare la superficie, utilizzare amido di mais, un disidratatore, una pistola termica o attendere 24 ore prima di stampare.
- Il colore della glassa deve essere bianco brillante per ottenere la migliore qualità e precisione dei colori. La superficie bianca fa sì che i colori ciano, magenta e giallo corrispondano il più possibile all'immagine sullo schermo del computer. Inoltre, crea un'immagine luminosa e vibrante.
- È possibile stampare altre superfici, ma i colori potrebbero non corrispondere. Per queste ultime, è meglio stampare colori scuri e monotoni che risaltino sulle superfici più scure.

Esempi [---Video](#)

- Biscotti di zucchero
- [I macarons](#)
- Graham cracker (le immagini e i testi scuri funzionano meglio per le superfici di stampa non bianche)
- Marshmallow
- [Torte Pops](#)
- [Biscotti con polvere d'oro](#)
- Topper per trasferimenti reali aggiunti ai cookie
 1. [Esempio 1](#) (Cookie personalizzati da Karen)
 2. [Esempio 2](#) (Cookie personalizzati da Karen)
 3. [Fancy Yancy](#)
- [Trasferimenti reali aggiunti ai cupcake](#)
- Biscotti glassati di qualsiasi forma
- Biscotti ricoperti di cioccolato bianco/Oreo (eliminare l'olio dalla superficie prima della stampa)
- Topper di cioccolato bianco modellati (eliminare l'olio dalla superficie prima della stampa)
- Bottoni di cioccolato bianco (adattatore DTM)

- Caramelle come M&Ms e Mentos (adattatore DTM/Milton/Sassy)
- Fondente (eliminare l'olio dalla superficie prima della stampa)

Molti di questi articoli funzionano meglio in modalità di stampa manuale utilizzando un [vassoio personalizzato](#) come [DTM Tray](#), [Milton Tray](#) o [Sassy Tray](#).

2B Installazione/sostituzione della cartuccia d'inchiostro

È possibile sostituire le cartucce in qualsiasi momento o attendere che l'avviso di basso livello di inchiostro ne richieda la sostituzione. Gli avvisi di inchiostro scarso vengono visualizzati al 10% e allo 0%. Premere il pulsante di caricamento/alimentazione per continuare a stampare dopo aver ricevuto questo avviso.

Per sostituire una cartuccia, seguire questa procedura:

1. Aprire il coperchio anteriore. La cartuccia si sposta automaticamente sul lato destro, se non è già presente.

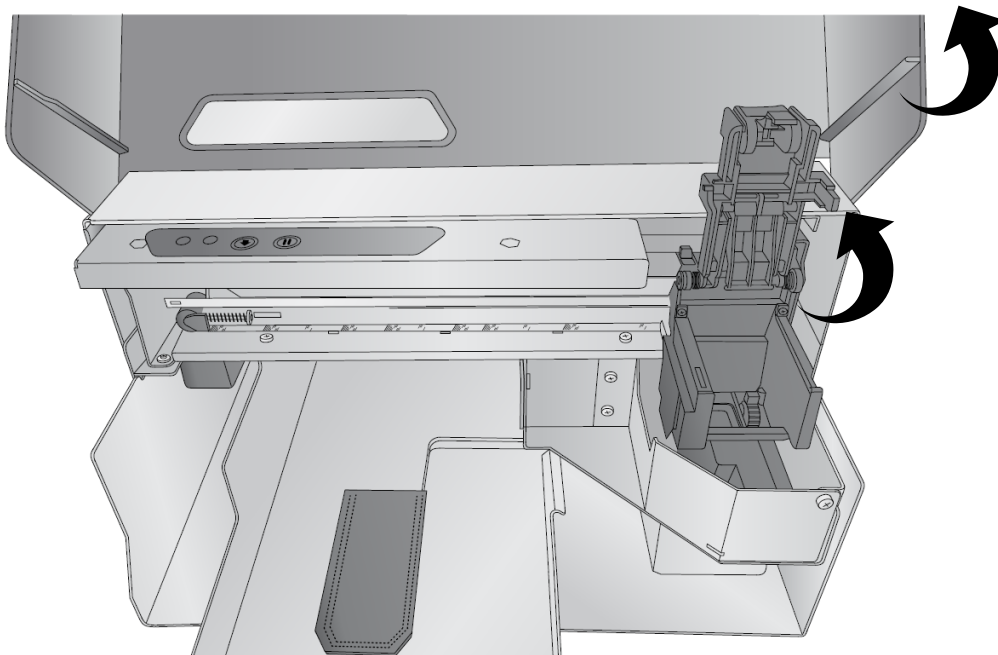

Sono disponibili **tre tipi di Eddie Edible Ink**: due sono approvati per l'uso negli Stati Uniti e in Canada, l'altro per l'Unione Europea (UE). Il ciano e il giallo sono identici in tutte le formulazioni di inchiostro. Esistono due opzioni di inchiostro magenta per le cartucce approvate per l'uso negli Stati Uniti e in Canada. L'inchiostro Magenta Originale stampa un rosso arancione, a meno che non si regoli la grafica nel software. L'inchiostro New Magenta stampa un rosso fuoco senza bisogno di regolazioni software. Il Magenta UE produce già un ottimo rosso fuoco, ma contiene carmoisina, che la FDA statunitense vieta nei coloranti alimentari.

SKU	NOME
53498	Magenta originale per USA e Canada
53507	Magenta+ per USA e Canada
53499	Cartuccia d'inchiostro commestibile per l'Europa

2. Premere o pizzicare la linguetta sulla parte anteriore del supporto della cartuccia.

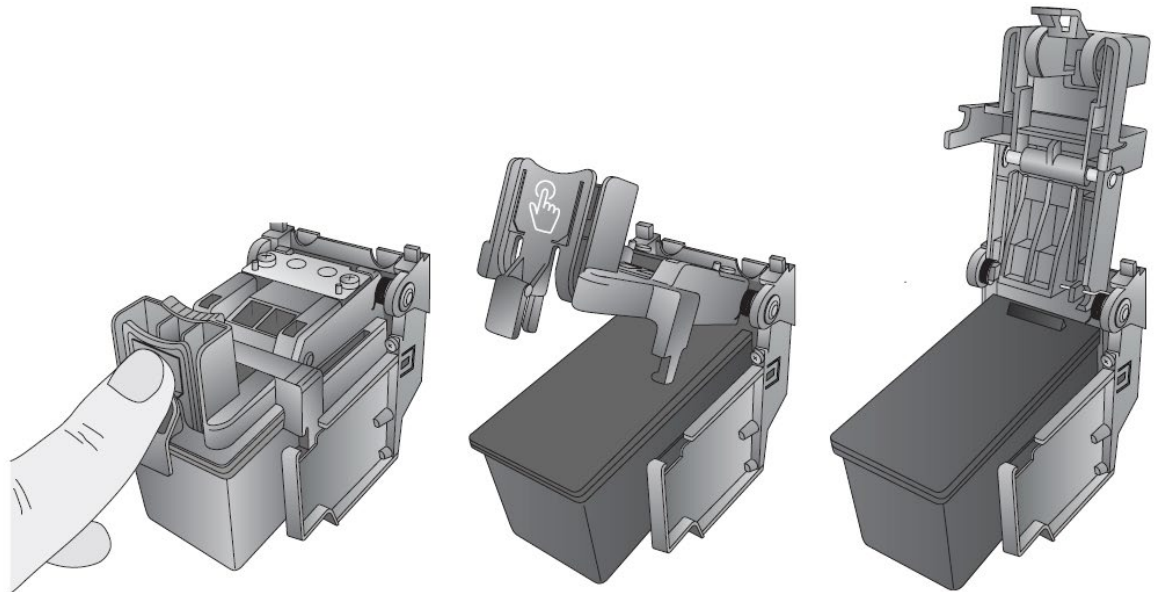

3. Rimuovere la cartuccia.

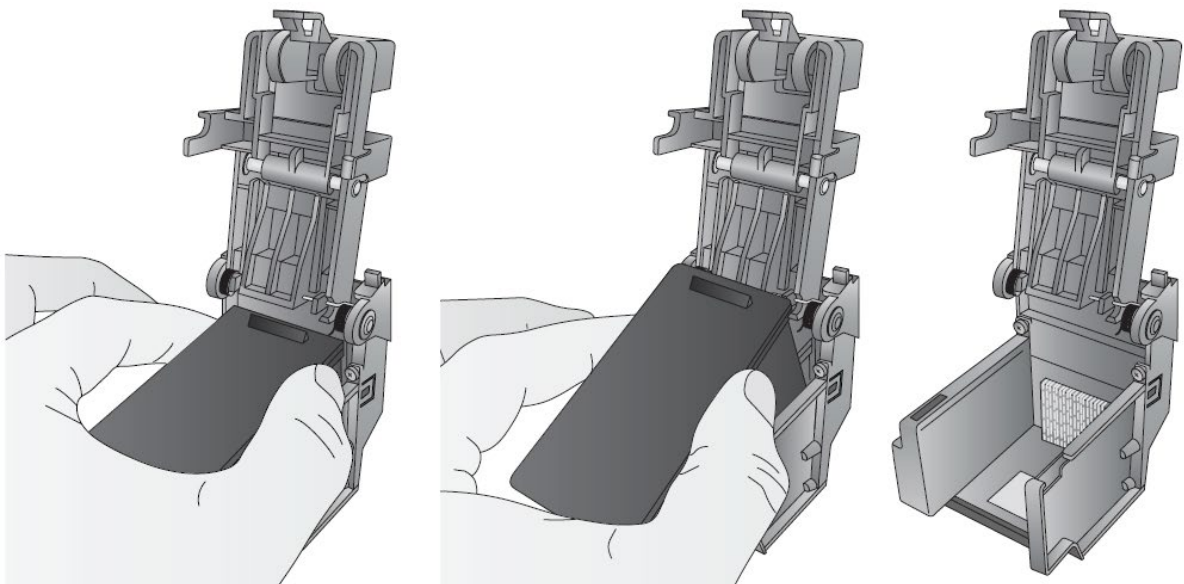

4. Individuare una nuova cartuccia e rimuoverla dalla confezione. Rimuovere la confezione esterna in pellicola e il nastro che copre gli ugelli.

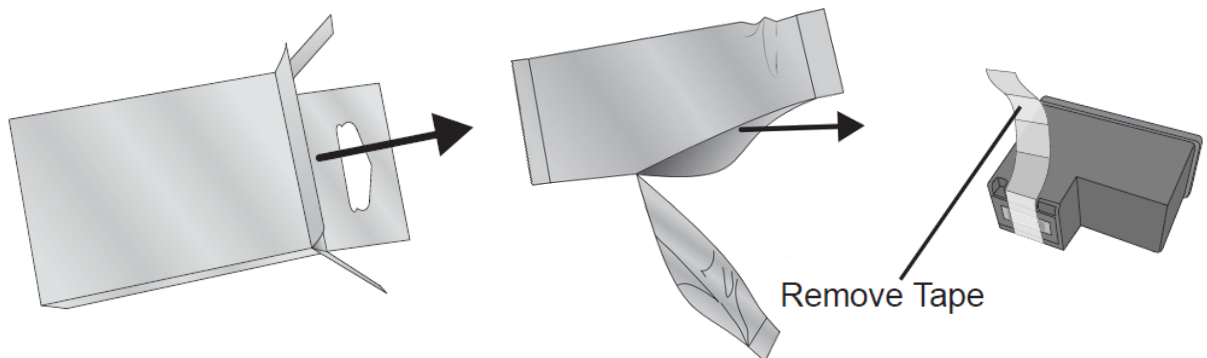

5. Inserire la nuova cartuccia nel carrello vuoto. Nota: durante l'installazione della cartuccia, inclinarla leggermente all'indietro di circa 30 gradi.

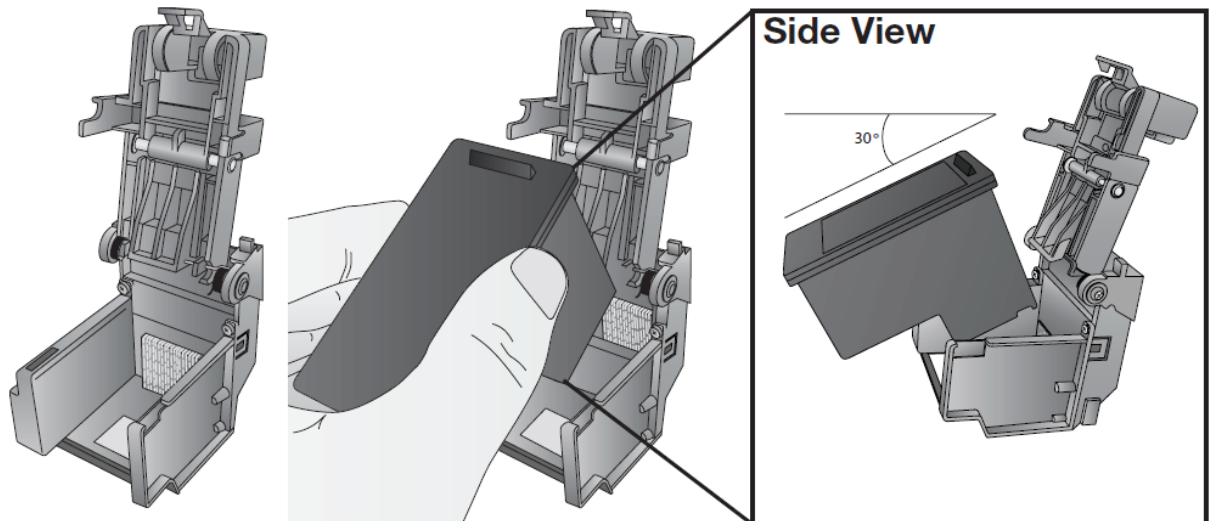

6. Assicurarsi che la cartuccia sia spinta abbastanza indietro, in modo che la cresta sulla cartuccia si trovi dietro lo spintore a molla sul coperchio. Spingere verso il basso la cartuccia. Chiudere il coperchio della cartuccia premendo leggermente dall'alto verso il

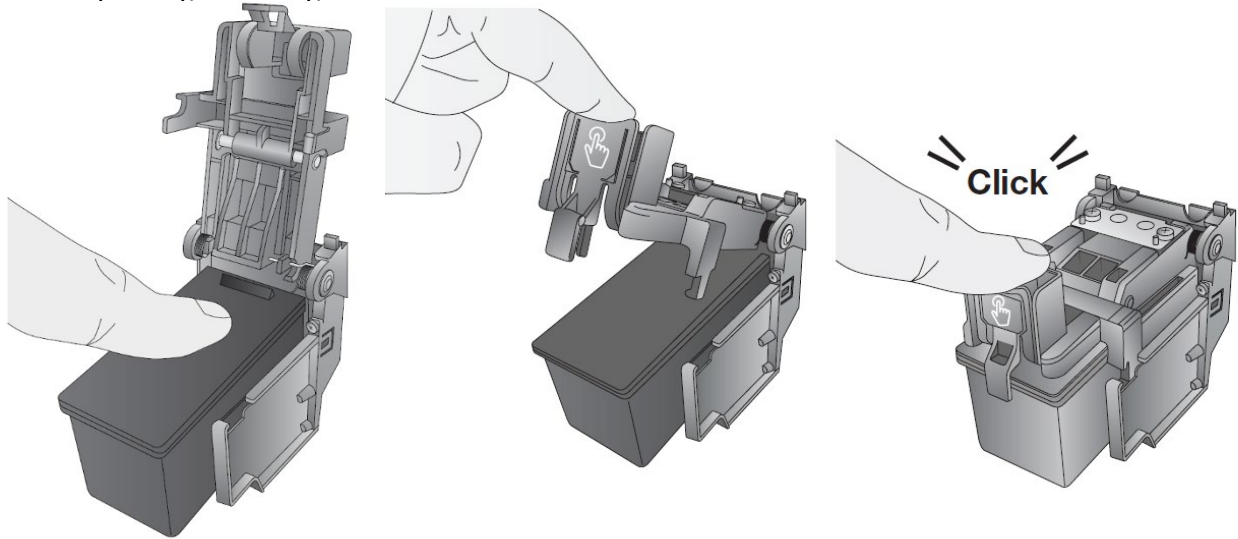

2C Caricamento dell'elemento di stampa

Sul piatto della giostra è possibile caricare fino a 12 biscotti o articoli di stampa. È possibile caricare i biscotti prima nella parte anteriore e poi in quella posteriore. Per accedere alle aree sotto il coperchio, sollevare il coperchio per posizionare il biscotto o premere il pulsante di caricamento/alimentazione per ruotare il piatto in senso orario fino a raggiungere una fessura aperta. Per evitare la stampa offset e/o la caduta del biscotto dal piatto o dalla piattaforma, **il bordo di ogni biscotto deve toccare due dei pioli di posizionamento.**

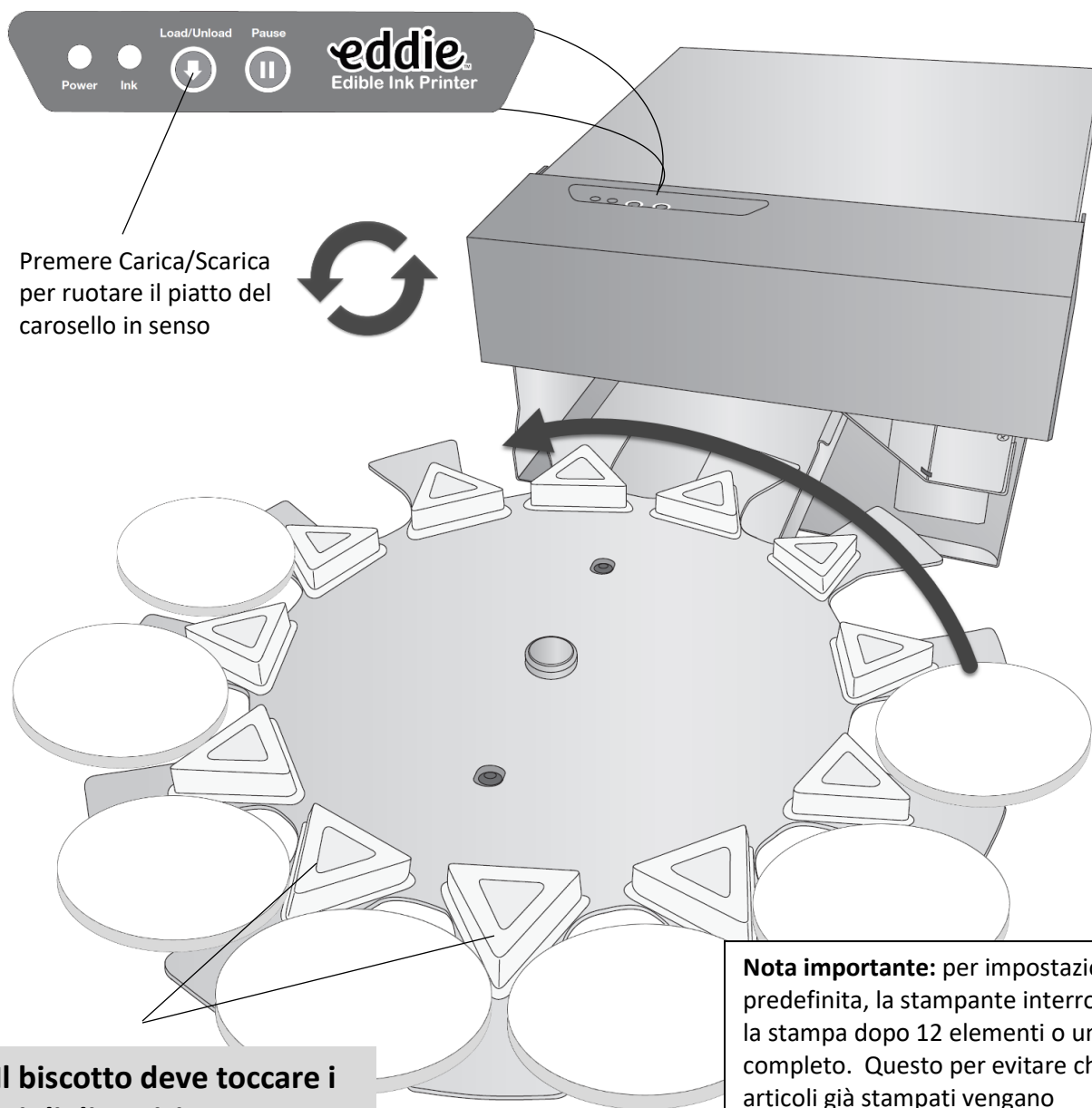

Sezione 3 Primera PrintHub

Primera PrintHub viene utilizzato per interagire con la stampante per la raccolta dei livelli di inchiostro, la manutenzione, l'allineamento, il calcolo dei costi e diverse altre funzioni. È possibile utilizzarlo per gestire queste funzioni su più stampanti Eddie e su altri modelli di stampanti di etichette Primera. PrintHub si installa automaticamente con il driver della stampante e vi si può accedere attraverso le preferenze del driver della stampante o come programma nel menu di avvio di Windows.

1. Collegare la stampante via USB e accenderla. Il PrintHub accede alla maggior parte delle informazioni che utilizza dalla stampante stessa, quindi la stampante deve essere accesa e in comunicazione perché il programma sia utile.
2. Andare a Start - Programmi - Primera Technology - Primera PrintHub.

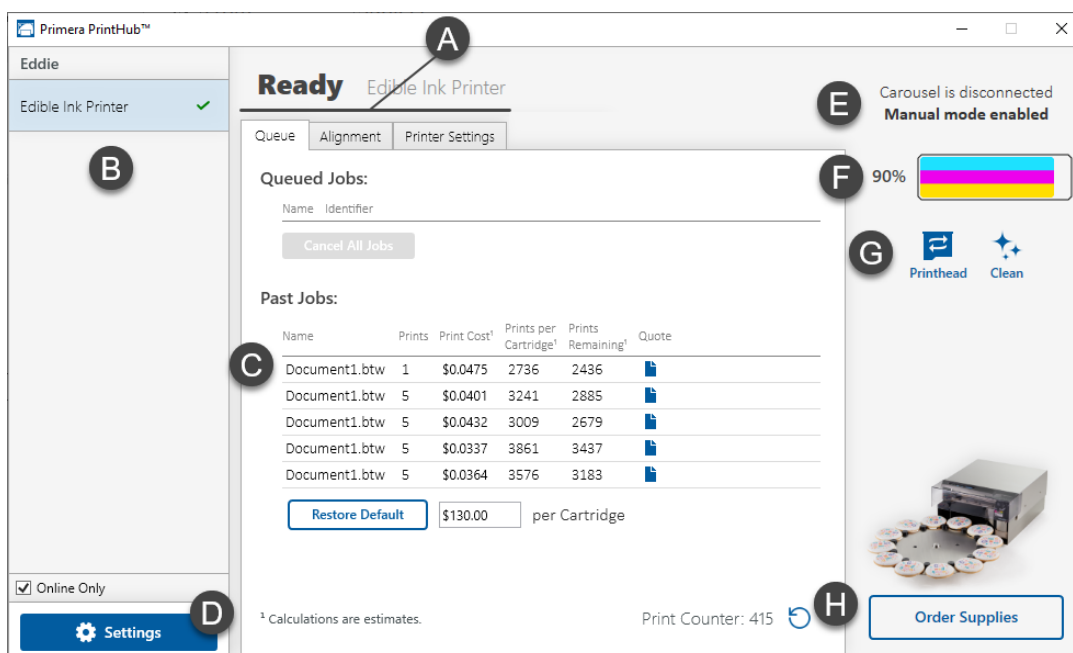

- A. Visualizzare la coda di stampa, le impostazioni di allineamento e le impostazioni della stampante.
- B. Se sono collegate più stampanti Primera, saranno elencate qui.
- C. I lavori passati mostrano gli ultimi cinque lavori e le informazioni sui costi. Fare clic sull'icona del documento per visualizzare un rapporto sui costi.
- D. Impostazioni dell'applicazione
- E. Modalità attuale. Quando il carosello è collegato, non appare alcun testo.
- F. Livelli di inchiostro attuali (l'inchiostro viene visualizzato con incrementi del 10%, ad esempio dal 100% al 90%, all'80%, ecc.)
- G. Istruzioni per la sostituzione della cartuccia. Stampare una stampa di prova/di pulizia.
- H. Link per l'ordine

3A Calibrazione del piatto del carosello / Modalità demo

Se il sollevamento e il posizionamento dei biscotti non sono allineati, è possibile eseguire una calibrazione manuale.

Calibrazione del piatto

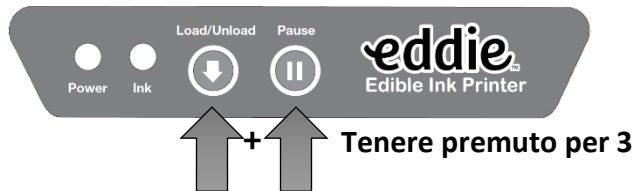

Tenere premuto il pulsante di carico/scarico e il pulsante di pausa contemporaneamente per 3 secondi. Il piatto del carosello compie 1 giro e $\frac{1}{4}$. La calibrazione è ora completa. Per verificare la corretta calibrazione, è possibile premere il pulsante di carico/scarico per tentare di sollevare il biscotto successivo. La piattaforma dei biscotti deve alzarsi esattamente tra le fessure di accesso al piatto del carosello.

Per mettere la stampante in modalità demo, premere momentaneamente entrambi i pulsanti di carico/scarico e di pausa.

Modalità demo

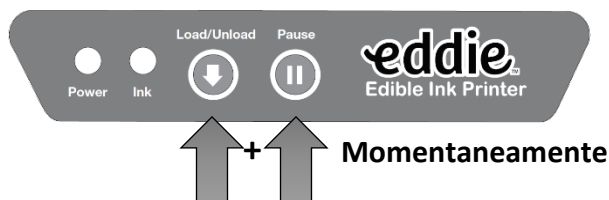

La modalità demo solleva i biscotti, li ritrae per la stampa, esegue le operazioni di stampa (ma non stampa su di essi), quindi li riposiziona immediatamente sul piatto in modo continuo finché non si preme il pulsante di pausa.

3B Vita della cartuccia/Data di scadenza

Data di scadenza: Le cartucce sigillate hanno una durata massima di due anni dalla data di produzione. La data di scadenza è stampata sulla scatola della cartuccia. Le normative FDA richiedono l'indicazione della data di scadenza sulla confezione. Tenete presente che le date di scadenza e le date di scadenza hanno significati molto diversi. Le date di scadenza indicano ai consumatori l'ultimo giorno in cui il prodotto può essere consumato. La data di scadenza indica ai consumatori l'ultimo giorno in cui un prodotto può essere consumato in sicurezza, mentre la data di scadenza indica che il prodotto non è più in perfette condizioni a partire da quella data. Potrebbe perdere freschezza, gusto, aroma o sostanze nutritive. La data di scadenza è essenzialmente un indicatore di qualità. Poiché l'inchiostro Primera Eddie è simile a un colorante alimentare, non ha alcun valore nutrizionale o sapore da apportare al prodotto alimentare nel suo complesso. Si può essere certi che l'uso dell'inchiostro oltre la data di scadenza è sicuro, purché l'inchiostro sia ancora sigillato nella sua confezione di alluminio.

Data di scadenza: Una volta aperte, le cartucce hanno una durata di sei mesi. PrintHub inizierà a monitorare i sei mesi a partire dal primo utilizzo nella stampante. Passare il mouse sui livelli di inchiostro per vedere la durata residua dopo l'apertura. Una volta superati i sei mesi di apertura, il software PrintHub avvisa ogni volta che si stampa che la cartuccia è scaduta e deve essere sostituita.

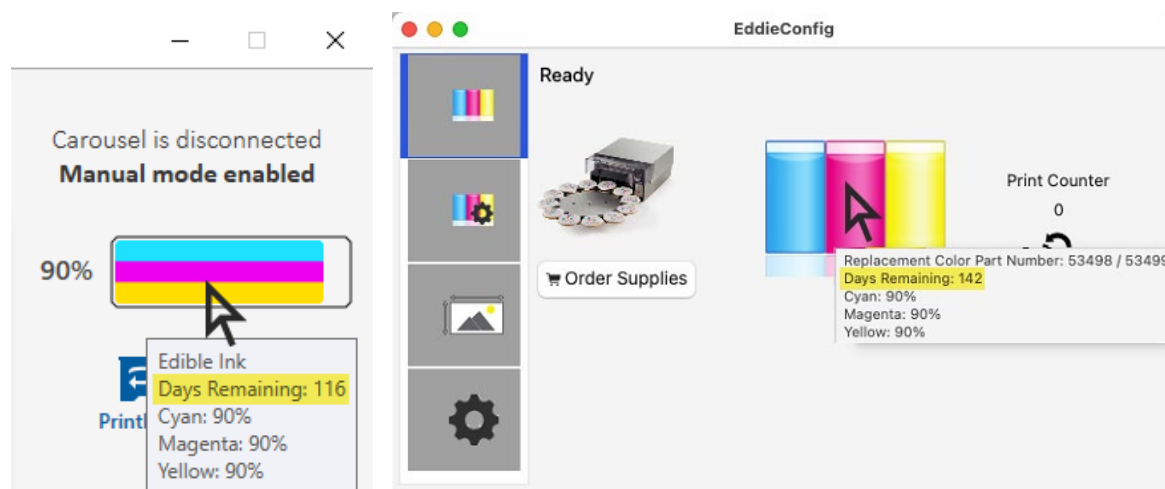

Nota: sono disponibili tre tipi di inchiostro Eddie Edible, due approvati per l'uso negli Stati Uniti e in Canada (053498 e 053507) e l'altro per l'Unione Europea (UE) (053499). Il ciano e il giallo sono identici in tutte le formulazioni di inchiostro. Esistono due opzioni di inchiostro magenta per le cartucce approvate per l'uso negli Stati Uniti e in Canada. L'inchiostro Magenta originale stampa un rosso arancione, a meno che non si regoli la grafica nel software. L'inchiostro New Magenta stampa un rosso fuoco senza bisogno di regolazioni software. Il Magenta UE produce già un ottimo rosso fuoco, ma contiene carmoisina, che la FDA statunitense vieta nei coloranti alimentari. Per sapere qual è l'inchiostro Magenta più adatto all'uso in paesi diversi dagli Stati

Uniti e dall'Europa, rivolgersi alle autorità locali. In alternativa, contattate noi di Primera. Potremmo avere a disposizione ulteriori informazioni specifiche per il vostro paese.

3C Utilizzo dello stimatore di costo

Lo stimatore dei costi si trova nella sezione code della prima scheda di PrintHub. Nell'elenco sono memorizzati i costi degli ultimi cinque lavori. Ogni lavoro mostrerà il costo per etichetta in base al costo per cartuccia inserito sotto l'elenco. Inserire il costo effettivo della cartuccia pagata. Vengono visualizzate le stampe rimanenti sulla cartuccia attualmente installata e le stampe totali sulla nuova cartuccia.

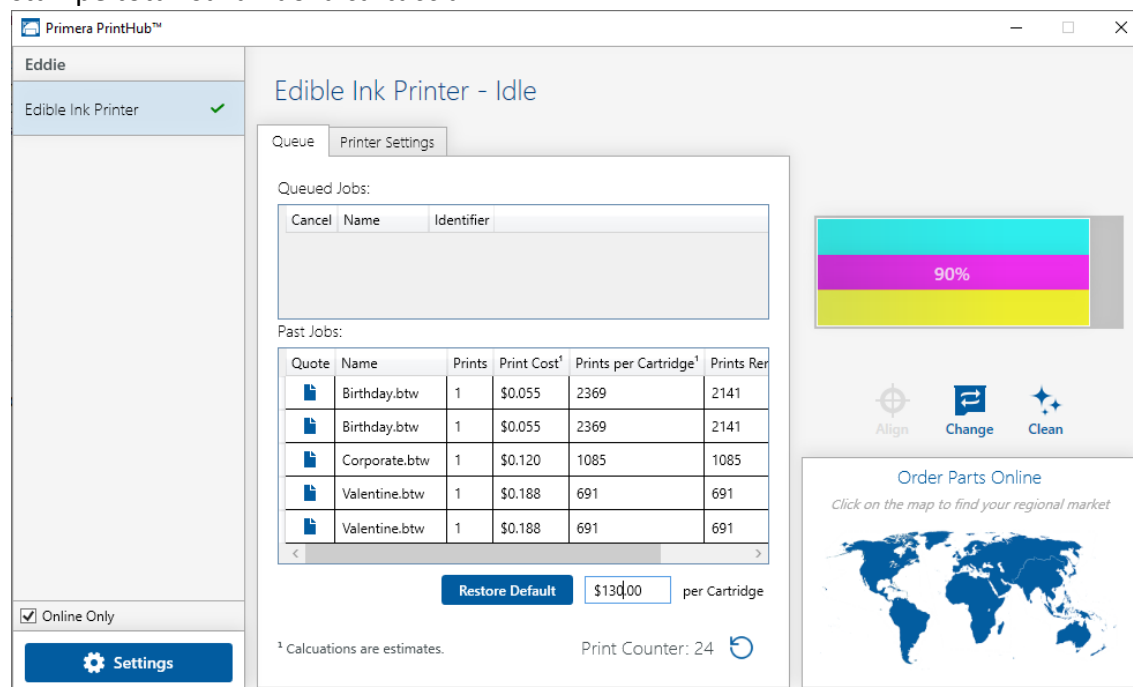

The screenshot shows the PrintHub interface for an 'Edible Ink Printer - Idle'. It features a 'Queue' tab and a 'Printer Settings' tab. The 'Queued Jobs' section is empty. The 'Past Jobs' section contains a table with the following data:

Quote	Name	Prints	Print Cost ¹	Prints per Cartridge ¹	Prints Rem
	Birthday.btw	1	\$0.055	2369	2141
	Birthday.btw	1	\$0.055	2369	2141
	Corporate.btw	1	\$0.120	1085	1085
	Valentine.btw	1	\$0.188	691	691
	Valentine.btw	1	\$0.188	691	691

Below the table, there is a 'Restore Default' button and a text field showing '\$130.00 per Cartridge'. A 'Print Counter' shows '24' with a refresh icon. A note states 'Calculations are estimates.' On the right, there is a progress bar at 90% and buttons for 'Align', 'Change', and 'Clean'. At the bottom right, there is an 'Order Parts Online' section with a world map and the text 'Click on the map to find your regional market'.

Nota: un biscotto rotondo da 3,5 pollici con una copertura del 50% costerà circa 0,06 dollari per biscotto. Tuttavia, si tratta di una stima approssimativa poiché le variabili sono molte. I motivi sono due. In primo luogo, il processo di riempimento dell'inchiostro presenta una tolleranza di +/- 5% circa e, in secondo luogo, la cartuccia d'inchiostro non è dotata di sensori di livello. Il firmware della stampante conta gli "sputi" di inchiostro che possono esaurirsi un po' più rapidamente se si eseguono molte tirature brevi di 25-30 biscotti o meno alla volta. Per mantenere la testina di stampa pronta per la stampa, il software esegue un ciclo di pulizia di manutenzione sputando nel serbatoio dell'inchiostro all'inizio di ogni sessione di stampa. Inoltre, la stampante esegue una manutenzione periodica quando è inattiva ma collegata e accesa. Infine, è quasi sempre possibile superare lo 0% poiché siamo molto prudenti nello stimare la quantità di inchiostro inizialmente presente nelle cartucce. In genere riempiamo leggermente le cartucce per assicurarci che riceviate tutto l'inchiostro che pagate.

Impostazioni di 3D PrintHub

Le impostazioni generali dell'applicazione, valide per il software e per tutte le stampanti, sono disponibili facendo clic sul pulsante blu "Impostazioni" in basso a sinistra. Le impostazioni specifiche della stampante si trovano nella scheda "Impostazioni stampante". Vedere la sezione successiva.

Lingua. In genere, la lingua è impostata in modo da corrispondere all'impostazione della lingua del sistema operativo. Tuttavia, è possibile modificare le impostazioni della valuta nella scheda Lingua.

Aggiornamenti automatici. Gli aggiornamenti automatici aggiornano PrintHub, il driver e il firmware della stampante. Ogni sette giorni viene richiesto di aggiornare il software se ci sono versioni più recenti. È possibile scegliere di aumentare o diminuire il controllo automatico. È anche possibile eseguire immediatamente un controllo degli aggiornamenti facendo clic sul pulsante "Controlla aggiornamenti". Infine, se si desidera ricevere il software in versione beta, selezionare la casella "Verifica aggiornamenti beta".

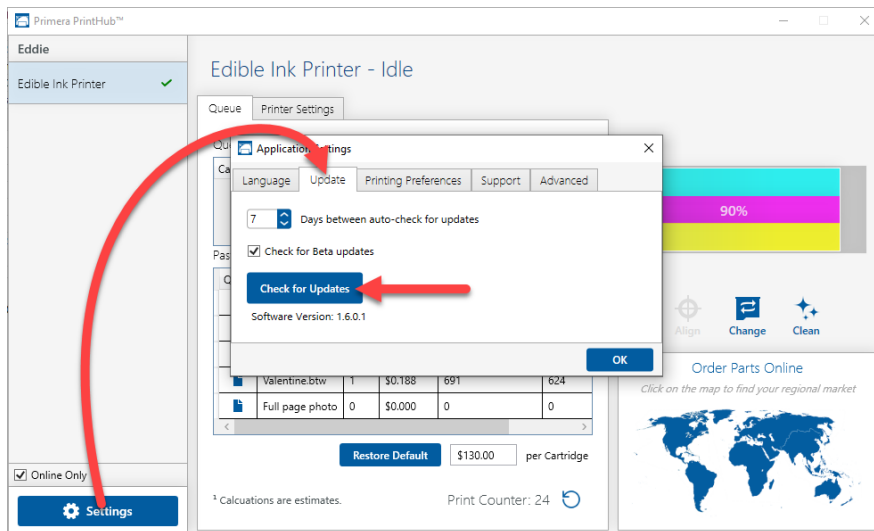

Preferenze di stampa. È possibile scegliere di chiudere PrintHub al termine della stampa selezionando la casella "Chiudi questa applicazione al termine della stampa". PrintHub si apre automaticamente ogni volta che si invia un lavoro di stampa alla stampante. Se non si desidera che PrintHub si apra davanti ad altri programmi, è possibile selezionare l'opzione "Avvio ridotto a icona durante la stampa".

Assistenza. Fare clic sul pulsante "Generate Support Report" (Genera rapporto di assistenza) per generare un file zip sul desktop contenente tutti i file di registro recenti. Inviatelo all'assistenza tecnica per aiutarla a risolvere eventuali problemi di stampa.

Avanzato. Selezionate la casella "Generate Printer Status XML" per creare un XML in "C:\ProgramData\PTI\PrintHub\PrinterStatus.xml".

Gli sviluppatori di software possono utilizzare questo file per visualizzare informazioni di stato, quali messaggi di errore e livelli di inchiostro, in applicazioni di terze parti.

3E Impostazioni avanzate della stampante di PrintHub

Le impostazioni della stampante si trovano in Primera PrintHub nella scheda Impostazioni stampante di Eddie.

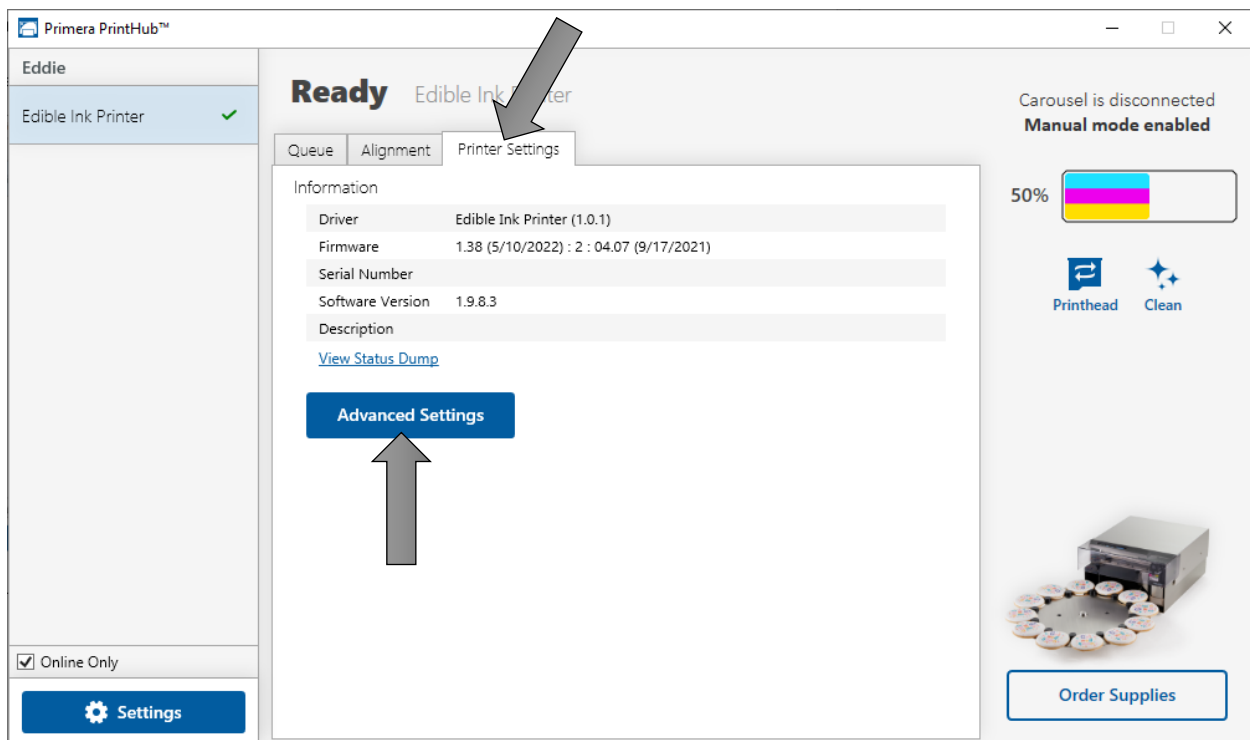

Questa sezione visualizza tutte le versioni correnti di driver, software e firmware.

Pulsante Impostazioni avanzate. Fare clic sul pulsante Impostazioni avanzate per visualizzare le seguenti impostazioni.

Advanced Settings for Edible Ink Printer

General

USB Serial Number
Modify the USB serial number to use multiple Eddie printers on this computer. After setting a new number, this printer will restart under another name.

001

Return user settings to default values

Pause print job on ink low All Changes Saved.

Cartridge

Perform Wiper Maintenance if print quality is poor at the beginning of a print

Seconds between Maintenance Spits 3.0 All Changes Saved.

Pages between Maintenance Wipes 30 All Changes Saved.

Advanced Eddie

Important Note: Some settings have moved to the Alignment Tab

Feed Speed (0.1 in/sec) 20 All Changes Saved.

Reverse Speed (0.1 in/sec) 20 All Changes Saved.

Top of Cookie Lift Offset (640 dpi) 0 All Changes Saved.

Tray Rotation (54 counts per degree) 50 All Changes Saved.

Cookies per Carousel
The standard carousel has 12 cookies. Large tray holders may occupy 2 slots. In this case, modifying the number of tray positions to 6 is recommended.

6 12 All Changes Saved.

Pause Printing After 'X' Cookies Enabled All Changes Saved.

12 All Changes Saved.

Initialize Carousel on Power Reset All Changes Saved.

Scan large print area for multiple objects All Changes Saved.

Enable Half-Speed Printing All Changes Saved.

LED: Blue Activation Mode Off Flash on Error All Changes Saved.

LED: Green Activation Mode Off Flash on Error

LED: Blue Brightness 15 All Changes Saved.

LED: Green Brightness 15 All Changes Saved.

LED: Power Brightness 15 All Changes Saved.

LED: Pause Brightness 15 All Changes Saved.

Impostazioni generali

3E1. Supporto di più stampanti .

È possibile installare più stampanti sullo stesso computer e utilizzarle contemporaneamente. A tal fine, è necessario modificare il numero di serie USB di una delle due stampanti, di due delle tre stampanti, di tre delle quattro stampanti, ecc. Per cambiare i numeri di serie:

1. Collegare una stampante alla volta. Viene visualizzato il numero di serie USB corrente.
2. Fare clic su Genera. Il sistema troverà il numero di serie USB successivo in base alle stampanti attualmente collegate. Per la prima stampante, deve essere impostato su 2,

per la successiva su 3 e così via.

3. Fare clic su Imposta. Si sentirà il reset della stampante e la finestra delle impostazioni diventerà grigia. Dopo il reset, sarà possibile visualizzare nuovamente la finestra delle impostazioni. Mantenere la stampante collegata.
4. Ora è possibile collegarsi alla stampante successiva. Windows installerà automaticamente un nuovo driver per questa nuova stampante e lo chiamerà Stampante a inchiostro commestibile (Copia 1). È possibile rinominarla in seguito modificando le proprietà della stampante nell'elenco delle stampanti di Windows.
5. A questo punto, nella colonna di sinistra apparirà una seconda stampante: Edible Ink Printer (Copy 1). Fare clic su di essa per visualizzare le informazioni relative a questa stampante. Se questa è l'ultima stampante collegata, il gioco è fatto. Se si desidera collegare altre stampanti, seguire i passaggi da 2 a 4.

Ripristina impostazioni predefinite. In questo modo tutte le impostazioni di allineamento della stampa e le altre impostazioni di calibrazione verranno riportate ai valori predefiniti.

Impostazioni della cartuccia. Qui è possibile regolare la frequenza di alcune operazioni di manutenzione.

Aumentando il valore di "Secondi tra gli spruzzi di manutenzione" si riduce il consumo di inchiostro, ma potrebbe anche causare una stampa di scarsa qualità.

L'aumento del numero di pagine tra i panni di manutenzione accelera la stampa, ma potrebbe anche causare una stampa di scarsa qualità.

Fare clic sul pulsante Manutenzione tergitristallo per visualizzare le istruzioni per la pulizia del tergitristallo.

Impostazioni avanzate di Eddie

- **Velocità di alimentazione.** Controlla la velocità della scansione iniziale dell'altezza e delle dimensioni di ciascun biscotto prima della stampa. Se si hanno biscotti più piccoli o più leggeri, abbassare questo valore per evitare che il biscotto si sposti durante il processo di scansione, causando [stampe non centrate](#). L'impostazione è identica a quella della Velocità di inversione.
- **Velocità di inversione.** Controlla la velocità della scansione iniziale dell'altezza e delle dimensioni di ciascun biscotto prima della stampa. Se si hanno biscotti più piccoli o più leggeri, abbassare questo valore per evitare che il biscotto si sposti durante il processo di scansione, causando [stampe non centrate](#). L'impostazione è identica a quella della velocità di avanzamento.

- **Offset della parte superiore della testina di stampa.** Controlla l'altezza della testina di stampa. Aumentare il valore per avvicinare la testina di stampa all'oggetto da stampare (aumenta l'altezza della piattaforma/lingua, avvicinando così il biscotto alla testina di stampa. La testina di stampa non si sposta effettivamente). Diminuire il valore per abbassare il biscotto e allontanare la testina di stampa dall'oggetto. Allontanando la testina di stampa dall'oggetto, la nitidezza della stampa diminuisce. Avvicinando la testina di stampa all'oggetto, l'immagine diventa più nitida, ma c'è il rischio che la testina di stampa colpisca il biscotto o che compaia l'errore cookie out. Per ottenere risultati ottimali, pulire il sensore dei biscotti prima di regolare questa impostazione.
- **Offset orizzontale.** (Spostata nella scheda Allineamento) Si tratta dell'offset destra/sinistra. Aumentare i valori positivi per spostare l'immagine di stampa sul lato sinistro della stampante (lato di alloggiamento della cartuccia). Diminuire i valori per spostare l'immagine di stampa sul lato destro della stampante.
- **Offset della parte superiore del biscotto.** (Spostata nella scheda Allineamento) Si tratta dell'offset verticale. Diminuire i valori positivi per spostare l'immagine di stampa verso la parte anteriore della stampante. Aumentare i valori per allontanare l'elemento di stampa verso il retro della stampante.
- **Rotazione del vassoio.** Aumenta o diminuisce la precisione della rotazione del piatto del carosello. Per centrare la linguetta tra le fessure del carosello, modificare il valore positivo per spostare il piatto del carosello verso sinistra (in senso antiorario). Modificare il valore negativo per spostare il piatto a destra (in senso orario). Poiché un grado di rotazione equivale a un valore di 54, potrebbe essere necessario regolare fino a 50-60 per ottenere una posizione centrata.
- **Cookie per carosello.** Il carosello standard contiene 12 biscotti. Gli adattatori per vassoi grandi, come [il vassoio Sassy](#) o i biscotti grandi, possono occupare 2 slot. In questo caso, si consiglia di modificare il numero di posizioni del vassoio a sei.
- **Pausa stampa dopo X biscotti.** Per impostazione predefinita, la stampante interrompe la stampa dopo 12 elementi o un giro completo. Questo per dare il tempo di rimuovere gli articoli stampati e sostituirli con articoli vuoti. In questo modo si evita che gli articoli già stampati vengano stampati di nuovo. Per continuare a stampare, premere il pulsante di pausa per continuare a stampare per altri 12 articoli. Deselezionare questa impostazione per disabilitare questa funzione. Aumentare o diminuire il numero per mettere in pausa dopo quel numero di articoli. Si consiglia di disattivare questa funzione solo se un operatore sorveglia la macchina e ricarica gli articoli vuoti mentre rimuove gli articoli stampati. Dopo aver impostato questo valore, spegnere/accendere la stampante per applicarlo.
- **Scansione centratura biscotti.** (Spostato nella scheda Allineamento) Controlla la scansione del bordo anteriore e posteriore dell'elemento di stampa per regolare la posizione di avvio della stampa. Questa opzione è consigliata per gli articoli con dimensioni variabili. Ciò comporta ritardi leggermente più lunghi tra una stampa e l'altra. Deselezionare questa casella per abilitare il centraggio manuale di un oggetto di stampa. Ciò può essere utile se i biscotti [non vengono stampati centrati o se le posizioni](#)

[di avvio della stampa sono incoerenti](#). La stampante non eseguirà più la scansione. La stampante non eseguirà più la scansione, ma inizierà in una posizione fissa. Per regolare la centratura, è necessario regolare manualmente l'offset orizzontale e l'offset della parte superiore del biscotto nella scheda Impostazioni. Vedere la sezione 5B.

- **Inizializzazione del carosello al reset dell'alimentazione.** All'accensione, il carosello si sposta di un quarto di giro per garantire la corretta calibrazione del piatto del carosello.
- **Scansione di un'area di stampa ampia per più oggetti.** Attivare questa impostazione se si dispone di [modelli DTM](#), Milton Tray, Sassy Tray o altri vassoi personalizzati e non vi è alcun oggetto di stampa al centro del vassoio (Sezione 2A pag. 31) o se il supporto di stampa colpisce il biscotto. Con questa impostazione abilitata, Eddie scansiona l'intera superficie di stampa per verificare l'altezza del biscotto. Questa operazione richiede più tempo, ma garantisce che i biscotti più alti non vengano fatti cadere dal vassoio durante la stampa. È utile anche se la parte superiore dei biscotti ha una superficie irregolare. L'altezza massima del biscotto viene utilizzata per impostare l'altezza della piattaforma e la distanza tra il biscotto e la testina di stampa. Questa impostazione **può essere** utilizzata in qualsiasi modalità, tra cui: modalità manuale, con il carosello o con la scansione di centratura abilitata.

Nota: le sezioni più basse potrebbero non essere stampate con la stessa nitidezza poiché la testina di stampa è più lontana.

Con questa impostazione disattivata, la scansione iniziale per l'altezza e le dimensioni del biscotto analizza una sezione al centro della piattaforma del biscotto per l'altezza del biscotto, che verrà utilizzata per impostare l'altezza della piattaforma e la vicinanza del biscotto alla testina di stampa.

- **Abilita la stampa a mezza velocità.** Attivare questa impostazione per aumentare la qualità di stampa. È particolarmente utile se il biscotto oscilla durante il processo di stampa. In questo modo si riduce la possibilità che il biscotto si muova durante la stampa.
- **Impostazioni LED.** Qui è possibile regolare la luminosità, il comportamento del flash e il colore.

Sezione 4: Stampa

Per stampare su Eddie è possibile utilizzare qualsiasi programma. Nelle sezioni seguenti vengono fornite informazioni su come stampare utilizzando BarTender. Si prega di notare il comportamento di stampa sotto riportato per qualsiasi stampa da qualsiasi programma.

- **Per impostazione predefinita, la stampante interrompe la stampa dopo 12 elementi o un giro completo.** Questo per dare il tempo di rimuovere gli articoli stampati e sostituirli con articoli vuoti. In questo modo si evita che gli articoli già stampati vengano stampati di nuovo. Per continuare a stampare, premere il pulsante di pausa per continuare a stampare per altri 12 articoli. Per disattivare o regolare questa impostazione, vedere la sezione 3E. Si consiglia di disattivare questa funzione solo se un operatore sorveglia la macchina e ricarica gli articoli vuoti mentre rimuove gli articoli stampati.

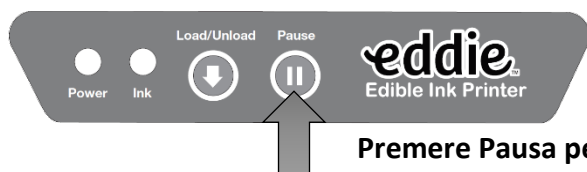

Premere Pausa per continuare la

- La stampante ritrae l'oggetto di stampa e scansiona l'altezza per determinare la distanza ottimale degli ugelli di stampa dall'oggetto di stampa. Quanto più vicini sono gli ugelli all'oggetto di stampa, tanto più nitida sarà l'immagine stampata.
- Per impostazione predefinita, la stampante esegue la scansione dei bordi anteriore e posteriore dell'elemento di stampa per determinarne le dimensioni. Una volta determinate, l'immagine inviata alla stampante viene automaticamente centrata sull'elemento da stampare. Il formato non viene ridotto. Ad esempio, se l'immagine è rotonda di 3,5 pollici, ma l'elemento di stampa è rotondo di 3,0 pollici, l'immagine verrà centrata su questo elemento, causando una sovrastampa di 0,25 pollici. Con il passare del tempo questo può causare un accumulo di inchiostro, ma non è un problema grave, dato che questo accumulo deve essere eliminato durante la normale pulizia quotidiana.

4A Utilizzo di BarTender

Prima Special Edition BarTender UltraLite è incluso in Eddie. È possibile scaricarlo al seguente link. Utilizzare il codice sottostante quando viene richiesto dopo l'installazione.

Download: <https://portal.seagullscientific.com/downloads/bartender>

Codice: Z3T0-7ZJY-JFD1-3J9P

È possibile utilizzare altri programmi per la stampa. Se si stampa da altri programmi, seguire le linee guida della sezione 4D.

Le seguenti istruzioni sono una guida al processo di configurazione guidata.

Scegliete "Avvia un nuovo documento BarTender...".

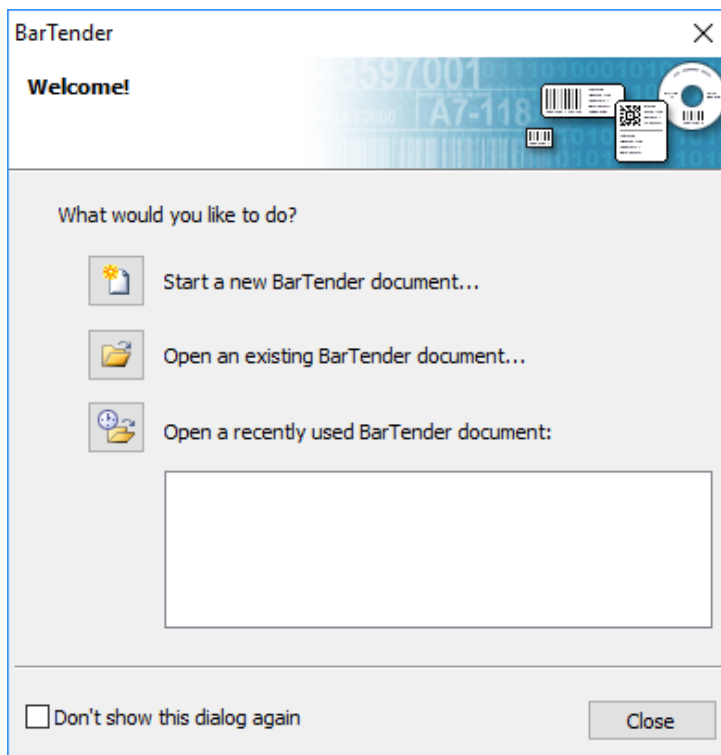

1. Selezionare "Modello vuoto". Fare clic su "Avanti".

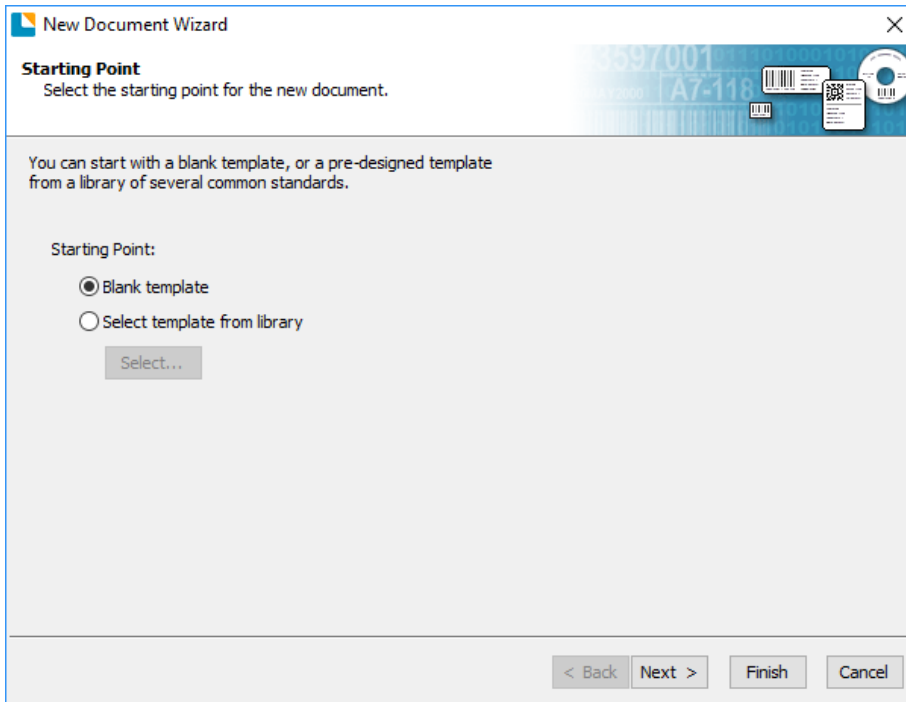

2. Selezionare "Stampante a inchiostro commestibile". Fare clic su "Avanti".

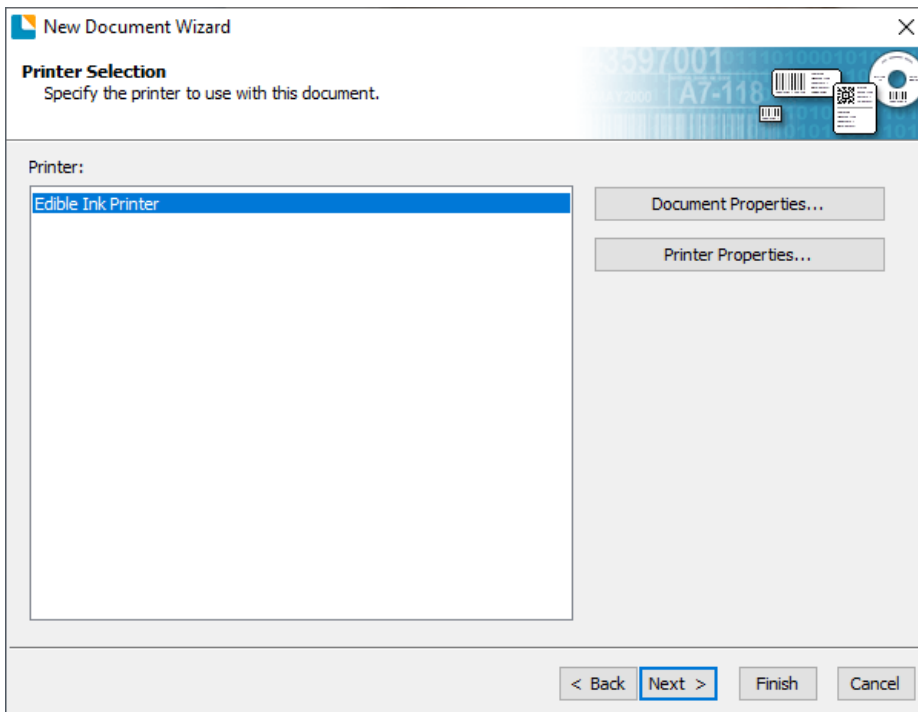

3. Selezionare "Specificare le impostazioni personalizzate". Fare clic su "Avanti".

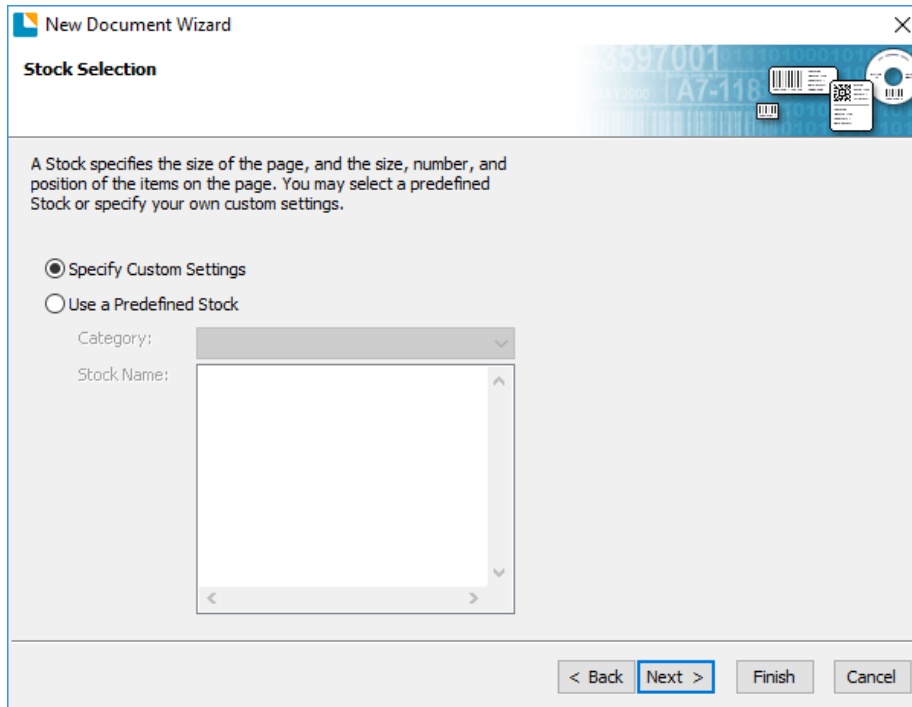

4. Impostare il formato della pagina su una delle opzioni del menu a discesa. Oppure fare clic su **Dimensioni definite dall'utente** per impostare le proprie dimensioni fino a 4,72" x 4,72" (120 mm). Questa misura deve essere grande o più grande del vostro biscotto. Misurare il biscotto, non il tagliabiscotti. Se si utilizza un adattatore o un sottobicchiere, impostare la dimensione in modo che corrisponda a quella dell'adattatore o del sottobicchiere.

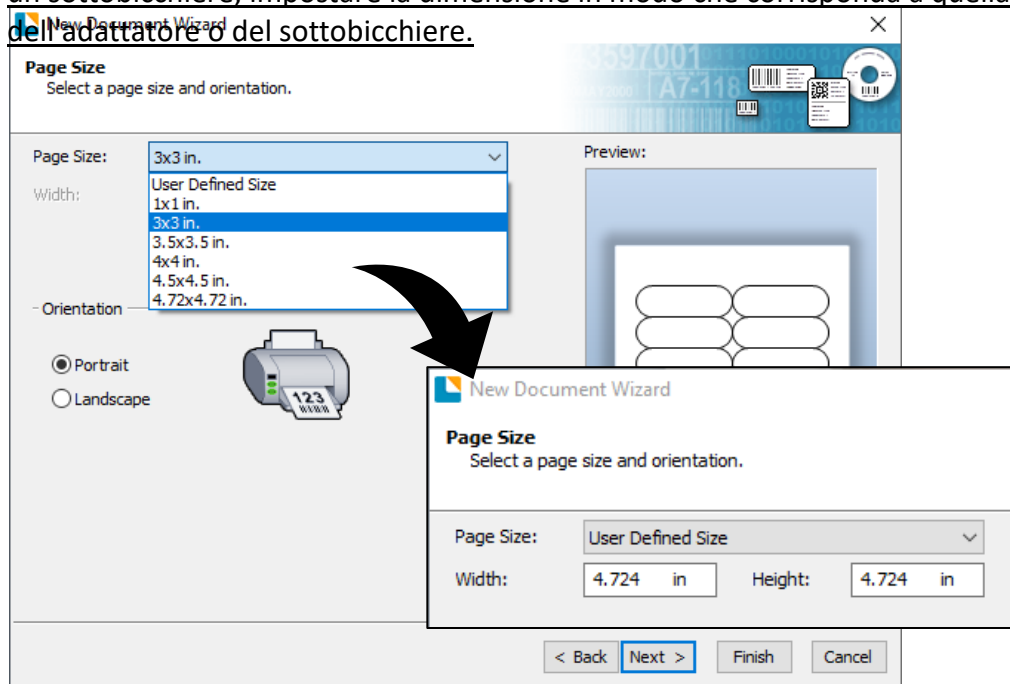

5. Selezionare "Uno o più elementi per pagina".

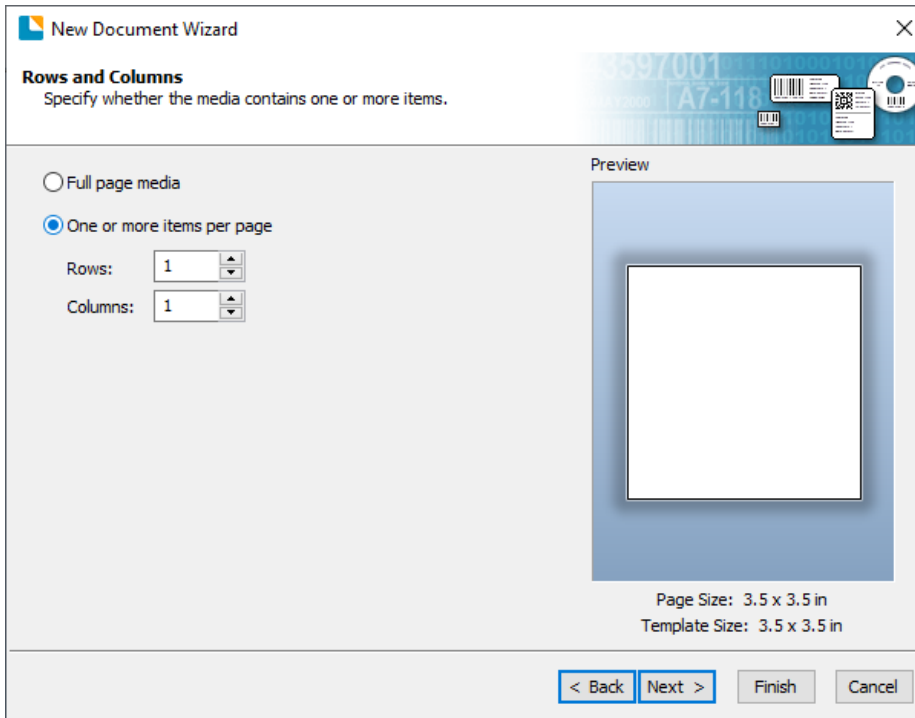

6. Selezionare la forma dell'etichetta. Dovrebbe essere un cerchio se si stampano biscotti circolari.

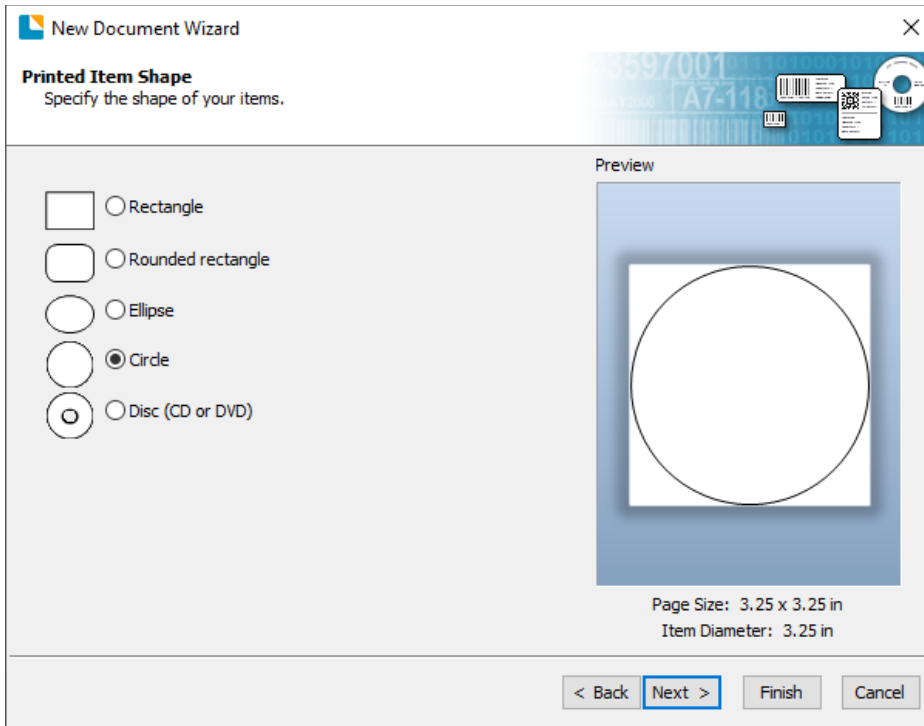

7. Impostare tutti i margini a zero. Fare clic su Avanti.

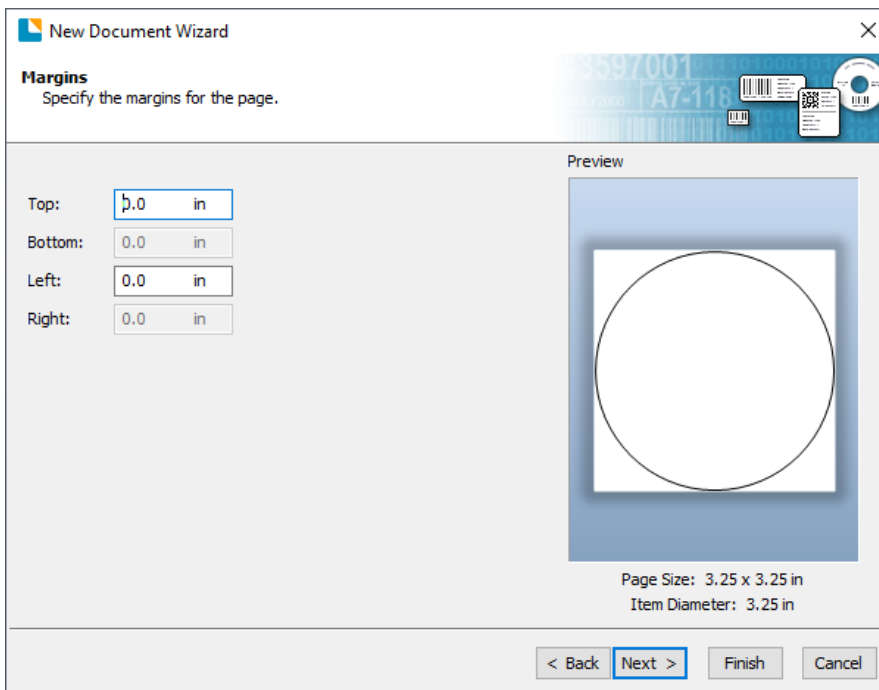

8. Impostare le dimensioni del modello in modo che siano uguali a quelle della pagina impostata al punto 5. Fare clic su Avanti.

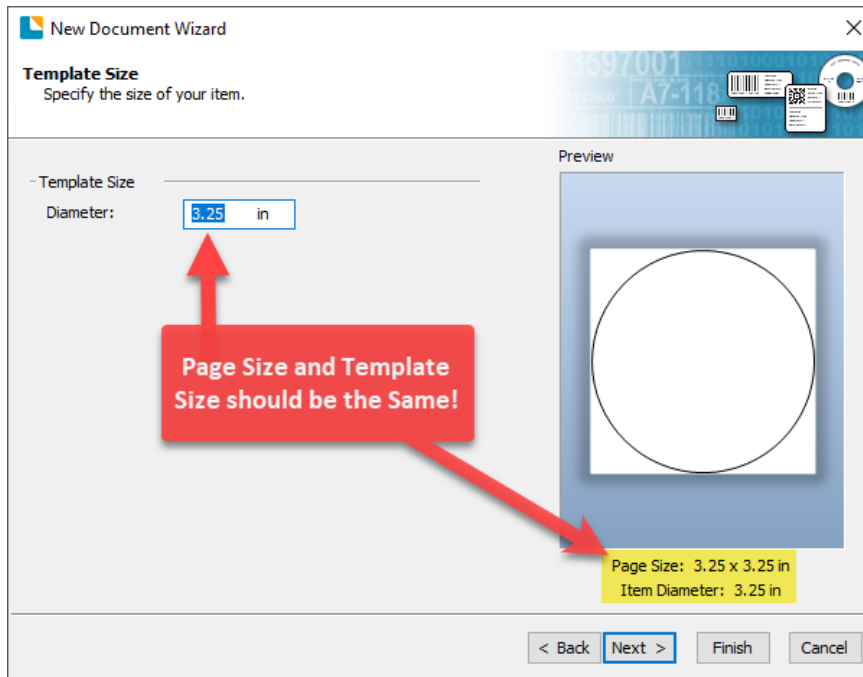

9. Selezionare la casella "Immagine" per aggiungere una foto o una grafica di sfondo all'etichetta. Fare clic su "Avanti". Se si fa clic su "Fine", verranno impostate le altre opzioni predefinite della procedura guidata e non verrà aggiunta alcuna immagine. L'aggiunta di un'immagine come sfondo ritaglierà automaticamente qualsiasi quadrato aggiunto al progetto per farlo rientrare nel cerchio, e verrà stampata SOLO la parte all'interno del cerchio. Se si desidera un maggiore controllo sul posizionamento dell'immagine,  deselezionare questa casella e utilizzare lo strumento immagine per posizionare l'immagine. Tuttavia, l'immagine non verrà ritagliata in base alla forma selezionata.

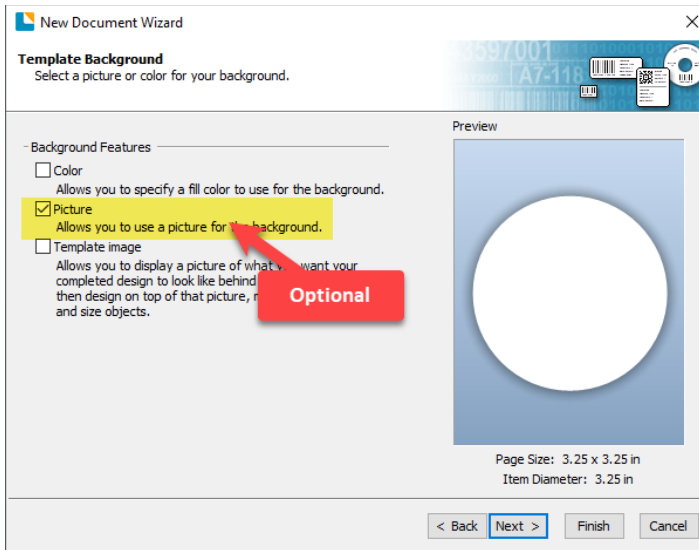

- Se si seleziona Immagine, viene visualizzata la schermata successiva. Selezionare "Immagine incorporata". Fare clic sul pulsante "File" per individuare la posizione del file fotografico/grafico. Impostare il metodo di dimensione su "Stretch". Osservare l'anteprima a destra. Fare clic su "Avanti" se si è soddisfatti del layout della foto o della grafica. Altrimenti, è possibile provare uno degli altri metodi di dimensione nel menu a discesa.

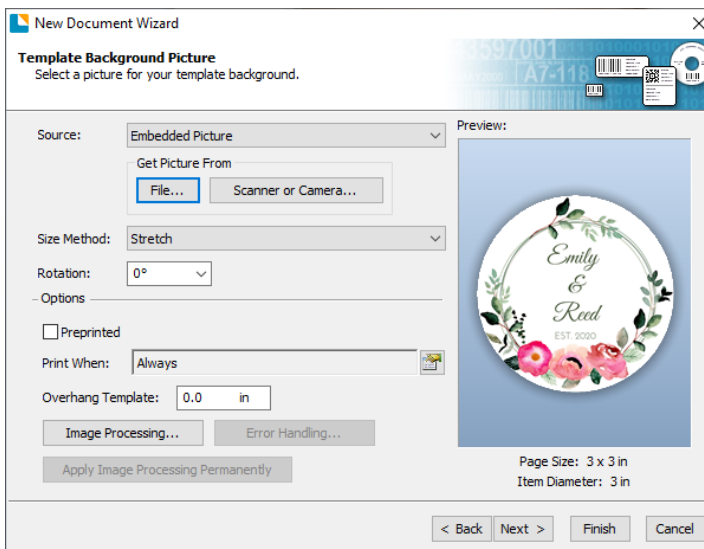

- Fare clic su Fine per aprire il modello.

È possibile modificare le impostazioni iniziali accedendo al menu File e selezionando "Imposta pagina" o facendo clic sull'icona Imposta pagina. Le impostazioni di base e avanzate sono disponibili nelle varie schede.

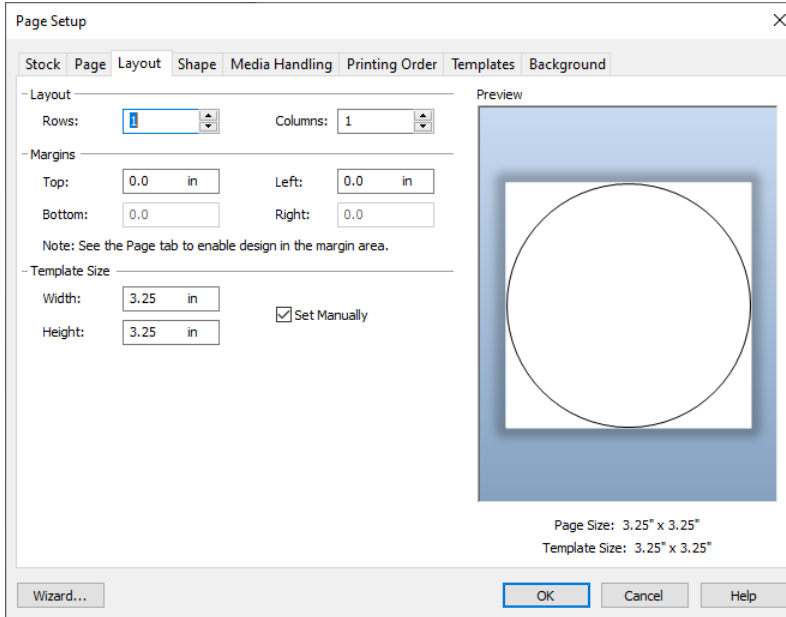

12. Quando si è pronti per la stampa, fare clic sull'icona della stampante o andare su stampa file.

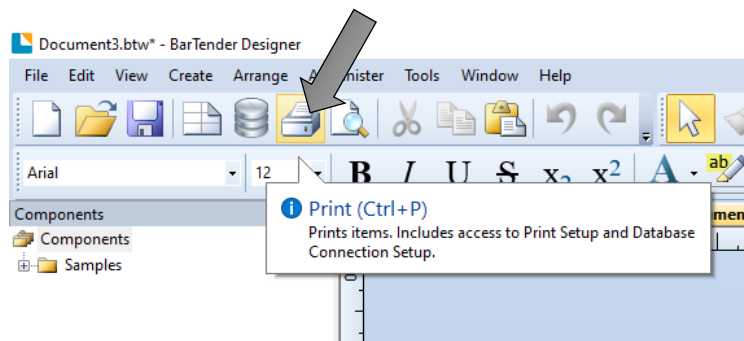

Nota importante: la prima volta che si stampa o ogni volta che si stampa dopo aver acceso la stampante, la giostra si sposta di un quarto di giro e salta 3 biscotti prima della stampa. Ciò serve a garantire la corretta calibrazione del piatto della giostra.

4B Aggiunta di testo e grafica a un progetto BarTender

Una volta create le dimensioni dell'etichetta, è possibile aggiungere testo, codice a barre e/o grafica. Questa operazione può essere eseguita utilizzando uno dei pulsanti della barra dei pulsanti nella parte superiore dello schermo.

Aggiungi testo. Fare clic sul pulsante Testo. Fare clic su un punto qualsiasi dell'etichetta. Apparirà "Testo di esempio". Modificare il testo sullo schermo o fare doppio clic su di esso per aprire le impostazioni del testo e modificare font, dimensioni e altre impostazioni.

Aggiungi grafica. Fare clic sul pulsante Immagine. Fare clic su un punto qualsiasi dell'etichetta. Apparirà l'icona Immagine. Fare doppio clic su di essa per aprire le impostazioni dell'immagine e navigare fino all'immagine/grafica che si desidera inserire.



Impostazione pagina. Fare clic sul pulsante Imposta pagina per modificare le dimensioni dell'etichetta, regolare il raggio degli angoli o cambiare la forma.

Allinea gli oggetti. Scegliere una di queste icone per allineare gli oggetti tra loro o alla pagina.

Suggerimento! Fare doppio clic su un oggetto per aprirne le impostazioni.

Suggerimento! Accedere al menu Aiuto per accedere al Manuale e alle esercitazioni di BarTender.

4C Rimozione dello sfondo dell'immagine con Paint 3D

Paint 3D è un programma gratuito fornito con Windows 10.

1. Scegliere un'immagine e aprirla in Visualizzatore foto di Windows. È possibile scegliere qualsiasi immagine da cui si desidera rimuovere lo sfondo. È sufficiente fare clic sull'immagine per aprirla automaticamente con Visualizzatore foto di Windows.

Nota: alcune immagini funzionano meglio di altre, in particolare quelle che presentano una netta differenza tra l'immagine di sfondo e quella in primo piano.

2. Fare clic su "Diventa creativo con questa immagine" Questo è il pulsante Modifica immagine. Fare clic sull'icona in alto a destra e selezionare "Modifica con Paint 3D".

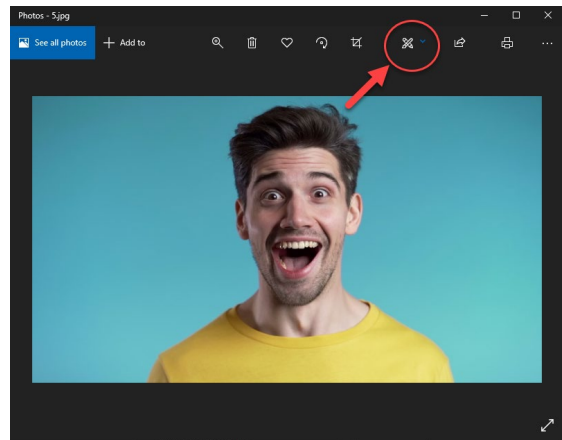

3. Modificare l'immagine con la selezione magica. Quando l'immagine viene aperta in Paint 3D, scegliere "Selezione magica" nella parte superiore sinistra della barra degli strumenti. Quando si sceglie questa opzione, appare un riquadro di ritaglio attorno all'immagine. Trascinare il riquadro di ritaglio attorno all'immagine selezionata da rimuovere dallo sfondo. Al termine, scegliere "successivo" nel pannello laterale a destra.

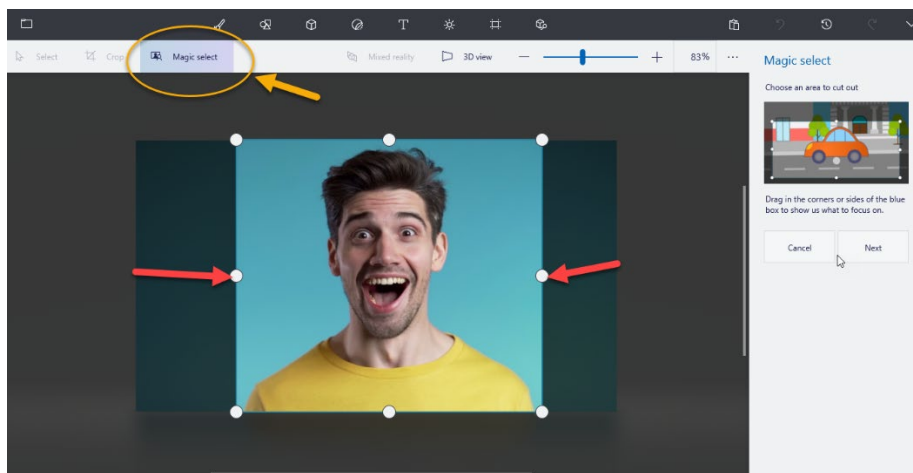

4. Raffinare la parte dell'immagine desiderata. Dopo aver premuto Avanti al punto 3, si noterà che i bordi esterni dell'immagine sono ora evidenziati. A volte il software (a seconda di quanto è complesso/occupato lo sfondo) prende più o meno immagini di quelle desiderate ed evidenzia anche quelle, come ad esempio lo spazio extra intorno alla spalla della persona nell'immagine. In questo caso, è possibile utilizzare lo strumento di rimozione nella barra laterale a destra per "disegnare" i punti che non si desidera includere nell'immagine fuori dall'area evidenziata. La linea tracciata sulla maglietta gialla la rimuoverà dal ritaglio nell'esempio seguente. Una volta soddisfatti della selezione, fare clic su Fine.

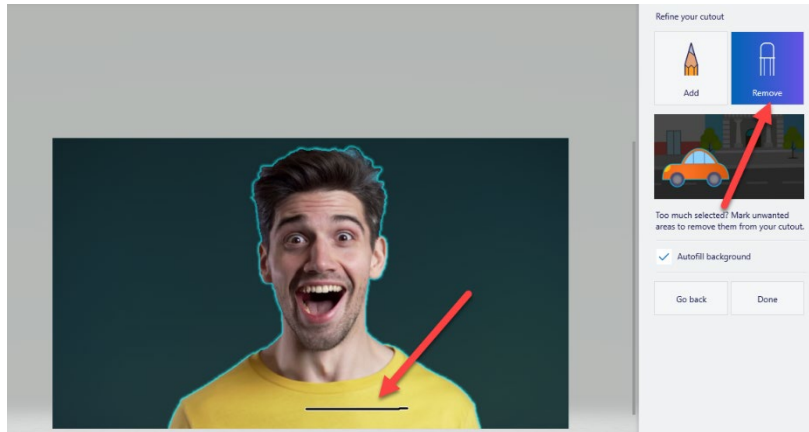

5. Rimuovere l'immagine dallo sfondo e copiarla. Dopo aver premuto avanti nell'ultimo passaggio, l'immagine uscirà dallo sfondo e sarà libera di essere copiata. Fare clic con il pulsante destro del mouse sull'immagine selezionata e selezionare copia o selezionare copia dal menu laterale per impostare l'immagine in modo che possa essere incollata in un'altra immagine o programma. (ad esempio, un modello di biscotto per barista)

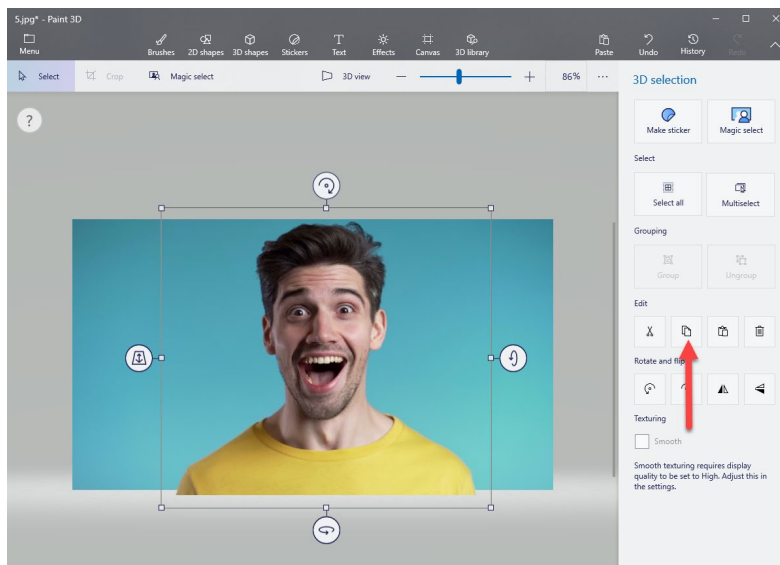

6. Incollare l'immagine nel modello di barista.

Stampa 4D da altri programmi

Poiché questa stampante utilizza un driver di stampa standard di Windows, è possibile stampare da qualsiasi applicazione. Ci sono solo alcune cose da ricordare che renderanno il tutto molto più semplice.

1. Impostare il formato della pagina/dell'etichetta nel driver. BarTender richiede automaticamente il formato della stampa. Quando si stampa da qualsiasi altro programma, è necessario farlo manualmente. Prima di stampare, è sufficiente impostare il formato pagina personalizzato, così come si imposta la qualità di stampa nelle preferenze di stampa. Nell'esempio seguente, il formato dell'etichetta è 3,3" x

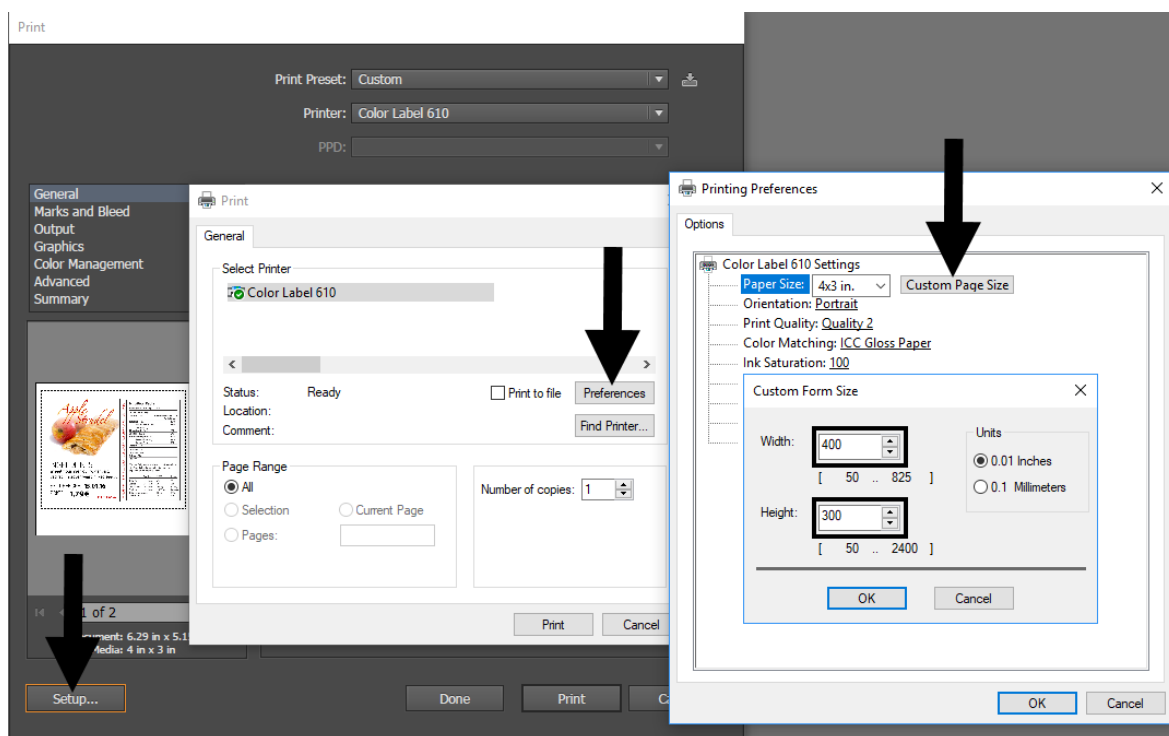

3,3", quindi il formato pagina personalizzato è impostato su 330 x 330 (visualizzato in unità di .01 pollici).

2. Controllare le dimensioni dell'immagine o del documento. Le dimensioni dell'immagine o del documento impostate in Illustrator devono corrispondere alle dimensioni della pagina impostate nel driver. Se è stato impostato un formato pagina di 3" x 3" ma l'immagine è in realtà di 4" x 3", il driver di stampa ridurrà automaticamente l'immagine per adattarla allo spazio di 3" x 3". Il risultato è che l'etichetta effettivamente stampata è di 3" x 2,25". Per evitare questo inconveniente, impostare le dimensioni del documento o dell'immagine in modo che corrispondano alle dimensioni dell'etichetta.
3. Scegliere il programma di stampa giusto. Esistono molte applicazioni diverse in grado di stampare su Eddie. Tuttavia, solo alcune sono le applicazioni di stampa ideali. Ad

esempio, Adobe Illustrator è un eccellente programma di progettazione, ma non sempre è il miglior programma di stampa.

4E Impostazioni del driver di stampa (qualità di stampa e saturazione dell'inchiostro)

Una volta completata l'installazione del driver di stampa, è necessario configurarlo con le opzioni di stampa appropriate. Per modificare o verificare le preferenze predefinite del driver di stampa, fare riferimento alla seguente procedura. Queste impostazioni saranno applicate a tutti i nuovi progetti creati in BarTender o in altri programmi dopo la modifica delle preferenze. Le etichette esistenti salvate in BarTender non saranno interessate, poiché le preferenze sono salvate con l'etichetta. Per modificare queste preferenze, è necessario modificare le preferenze della stampante attraverso BarTender. (Menu File - Impostazioni stampante)
Fare clic sul pulsante Start, cercare "Stampanti". Selezionare Stampanti e scanner. Selezionare la stampante a inchiostro commestibile. Scegliere Gestione. Selezionare Preferenze di stampa.

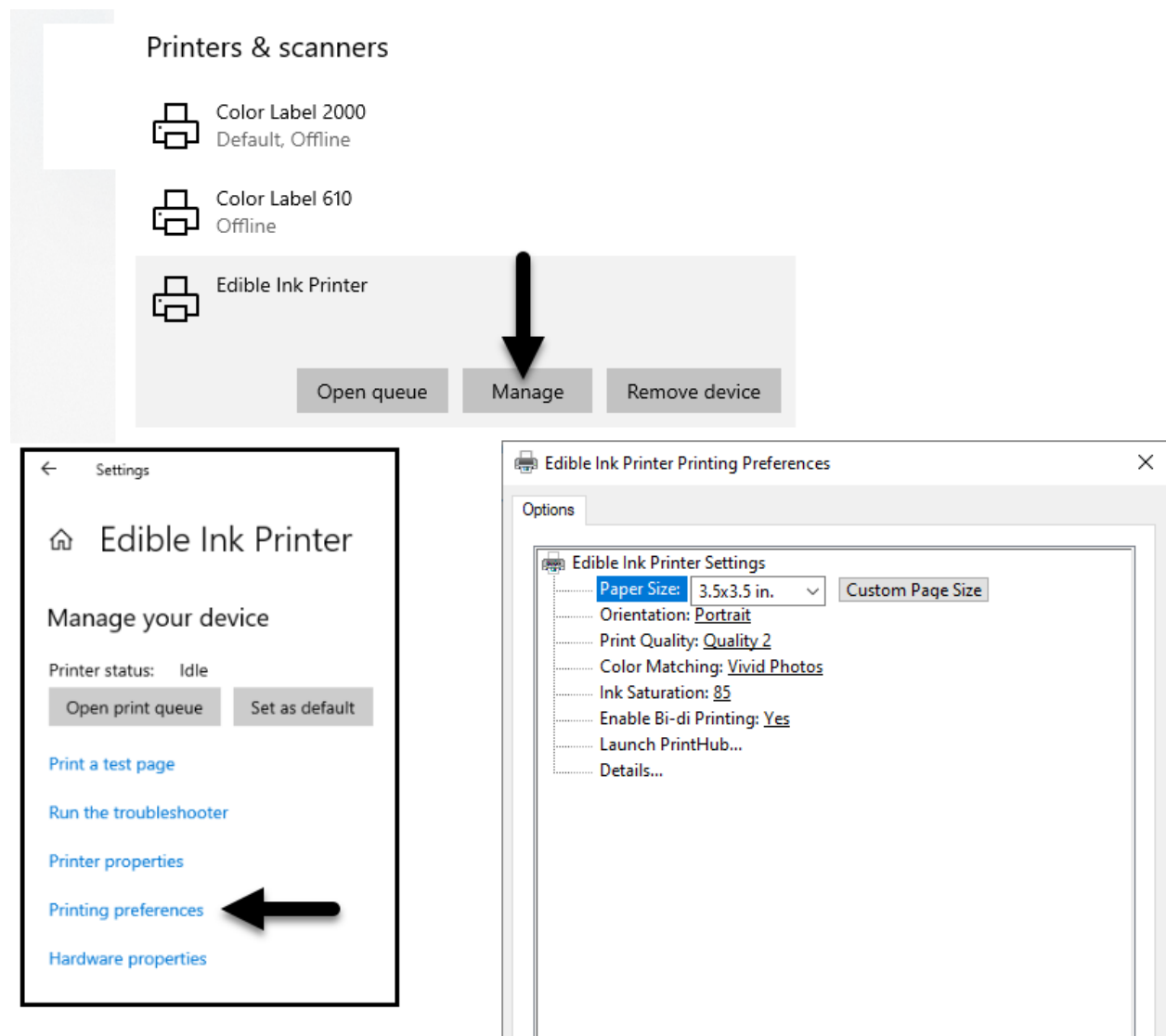

Nota sulle impostazioni del PC:

La maggior parte delle applicazioni consente di modificare queste stesse opzioni del driver di stampa dalle schermate "Stampa" e/o "Impostazione stampante". Alcune applicazioni, come BarTender, salvano le impostazioni insieme all'etichetta, mentre altre utilizzano le impostazioni solo per il lavoro di stampa corrente appena inviato alla stampante.

Formato carta

Se si utilizza BarTender, questa impostazione viene regolata durante la procedura guidata di configurazione. Se si utilizza un programma diverso da BarTender, è necessario impostare le dimensioni della stampa. È possibile scegliere tra diversi formati preimpostati. Tuttavia, è anche possibile scegliere un formato pagina personalizzato. **Nota:** il formato pagina del driver NON ritaglia automaticamente un quadrato in un cerchio. È necessario utilizzare un software come BarTender per ritagliare il cerchio. L'altezza e la larghezza della pagina possono variare da 1" a 4,72".

Orientamento

Esistono due impostazioni per l'orientamento: Verticale e Orizzontale. Se il testo e la grafica vengono stampati da sinistra a destra, ovvero come vengono visualizzati sullo schermo, selezionare Ritratto. Se si desidera che la stampa ruoti di 90 gradi rispetto a quanto visualizzato sullo schermo, in modo da essere stampata in orizzontale, selezionare Paesaggio come orientamento. Ricordare che questa opzione non modifica la larghezza e l'altezza del formato carta. È solo uno strumento per visualizzare sullo schermo un disegno in verticale che verrà stampato lateralmente sulla stampante.

Qualità di stampa

Il driver prevede 4 livelli di qualità di stampa. Più bassa è la qualità, più veloce è la stampa. La qualità 1 offre la stampa più veloce, mentre la qualità 4 offre la migliore qualità. Si consiglia di sperimentare i diversi livelli durante la progettazione dell'etichetta per trovare un buon equilibrio tra qualità e velocità di stampa. La qualità 2 è quella predefinita.

Abbinamento dei colori

La modalità **Grafica vivace** è ideale per le immagini grafiche in cui la riproduzione accurata dei colori non è così essenziale. Le immagini stampate in questa modalità avranno un aspetto più vivace perché per produrle viene utilizzato più inchiostro. Tuttavia, la stampa di immagini di persone può produrre tonalità della pelle rossastre.

La modalità **Foto vivaci** è ideale per le immagini fotografiche per le quali è essenziale una riproduzione accurata dei colori. Le immagini stampate in questa modalità appaiono più chiare rispetto a quelle stampate in modalità Grafica vivida. Soprattutto i toni della pelle appariranno più naturali in questa modalità.

Profilo ICC 1-4 Selezionare l'impostazione che meglio si adatta allo schermo. Nota: per il funzionamento di questa opzione è necessaria la calibrazione ICC del monitor e un'ulteriore impostazione.

-NESSUNO- non utilizzerà la corrispondenza dei colori.

Saturazione dell'inchiostro

Questa opzione controlla la quantità di inchiostro utilizzata per la stampa di un'immagine. L'impostazione predefinita è 100%, che fornisce la corrispondenza cromatica più accurata. Se l'inchiostro non si asciuga abbastanza velocemente o "sanguina", è possibile diminuire la saturazione dell'inchiostro per ridurre la quantità di inchiostro applicata all'etichetta.

Abilitazione Bi-di

Impostare su "Sì" per ottenere la massima velocità di stampa. Ciò richiede una stampa di allineamento dopo ogni sostituzione della cartuccia. Impostare su "No" per una stampa di qualità migliore (in alcuni casi).

Avviare PrintHub

Questa impostazione apre l'applicazione Primera PrintHub.

Dettagli

Selezionare questa impostazione per visualizzare le informazioni sulla versione corrente del firmware e del driver e altre impostazioni della stampante.

4F Centratrice e allineamento dell'immagine di stampa

Eddie centra automaticamente le immagini stampate sui biscotti. La centratrice automatica funziona meglio su biscotti perfettamente rotondi quando si utilizza il carosello. Se i biscotti non sono centrati, è possibile regolare la posizione di stampa a destra, a sinistra o in alto e in basso utilizzando le impostazioni di offset orizzontale e verticale nella scheda Allineamento di Print Hub o nell'Utilità di configurazione Mac (vedere la cattura dello schermo qui sotto).

Scansione di centratrice attivata/deselezionata. L'offset orizzontale e verticale influisce sulla posizione di stampa con la Scansione di centratrice attivata o disattivata. La differenza è che con la Scansione di centratrice attivata, Eddie cerca di trovare automaticamente la posizione iniziale. È quindi possibile aggiungere o sottrarre da tale posizione di avvio della stampa utilizzando gli offset orizzontali o verticali.

---Consigliato *per i* biscotti circolari

Scansione di centratrice disabilitata/non selezionata. Con questa impostazione deselezionata, la stampante non esegue più la scansione di centratrice. La posizione iniziale è il punto zero calibrato in fabbrica. È quindi possibile aggiungere o sottrarre da tale posizione di avvio della stampa utilizzando gli offset orizzontali o verticali. Questo metodo può essere più affidabile perché la stampante non cerca di interpretare le dimensioni del biscotto, ma è necessario assicurarsi che il biscotto sia posizionato esattamente nella stessa posizione ogni volta. Il carosello lo farà per voi. Se non è possibile utilizzare il carosello a causa delle dimensioni o della forma dei biscotti, è necessario passare alla modalità manuale scollegando il carosello e, molto probabilmente, utilizzando un vassoio personalizzato. Vedere i suggerimenti riportati di seguito.

---Consigliato *per* biscotti di forma non circolare e non uniforme.

Suggerimenti per la centratrice della scansione non selezionata.

1. Quando si disattiva la scansione di centratrice, è necessario posizionare ogni volta la cottura esattamente nello stesso punto della linguetta/piattaforma. Questo è difficile da fare semplicemente controllando la posizione sulla lingua. Se il biscotto non viene posizionato ogni volta nello stesso punto (da sinistra a destra o da davanti a dietro), l'immagine sembrerà non centrata e salterà in modo incoerente.
2. Il [vassoio Milton](#) o un [vassoio DTM](#) vi aiuterà a posizionare il biscotto sempre nello stesso punto. [Leggete questo tutorial su come stampare sempre al centro utilizzando un vassoio personalizzato.](#)
3. Affinché questa opzione funzioni, i biscotti devono essere di dimensioni omogenee.
4. Se non si dispone di un vassoio, si può attaccare alla piattaforma/lingua un pezzo di cartone spesso (.08" o più) più grande della dimensione del biscotto. Assicuratevi che

sia fissato saldamente, in modo che non si muova. Stampare il disegno senza il biscotto. Prendere nota della posizione della stampa sul pezzo di cartone. Ora posizionate il biscotto al centro della posizione della stampa. Stampare di nuovo.

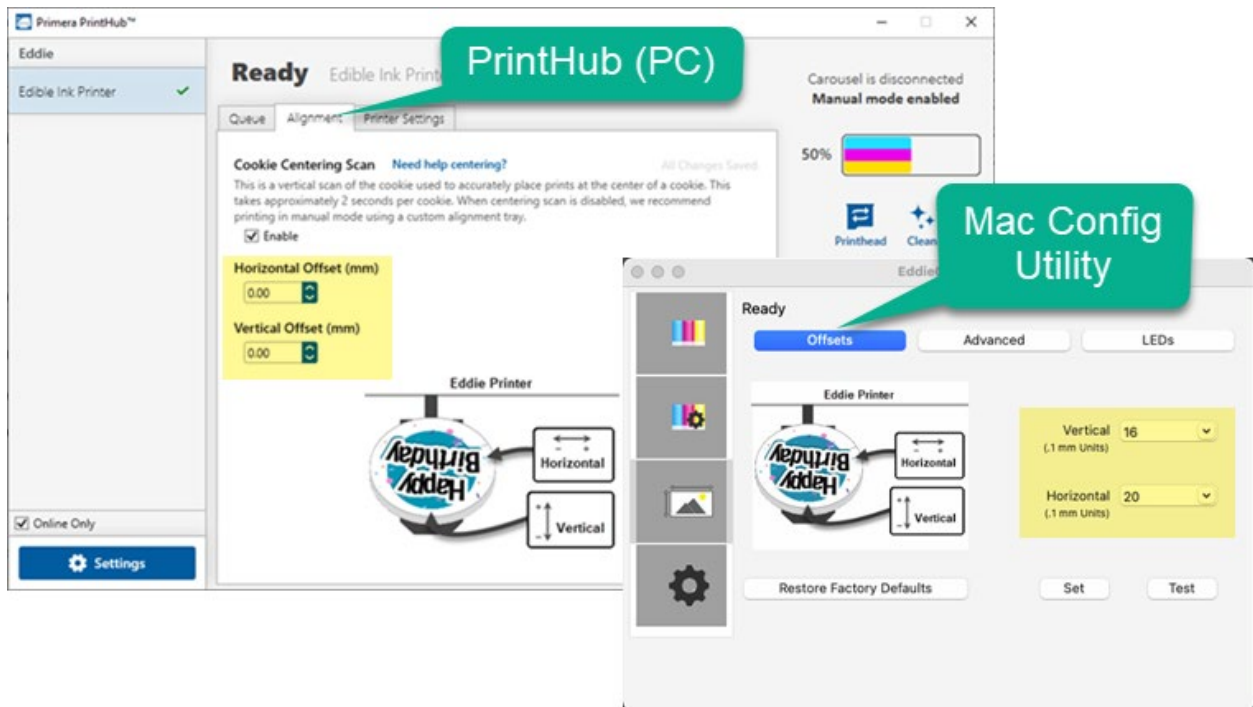

Ulteriori suggerimenti per la centratura sono disponibili in questo [articolo della KB](#).

Sezione 5: Stampa da un Mac

5A Impostazioni dell'utilità di stampa (Utilità Eddie Config)

L'utilità Eddie Config è utilizzata per interagire con la stampante per la raccolta dei livelli di inchiostro, la manutenzione, l'allineamento e diverse altre funzioni.

Per trovare l'Utilità di configurazione Eddie:

L'Utilità di configurazione Eddie si installa automaticamente con il driver di stampa e vi si può accedere tramite Stampanti e scanner in Mac sotto Icona Apple - Preferenze di sistema.

1. Collegare la stampante via USB e accenderla. L'Utilità di configurazione Eddie accede alla maggior parte delle informazioni utilizzate dalla stampante stessa, pertanto la stampante deve essere accesa e in comunicazione per poter aprire il programma.

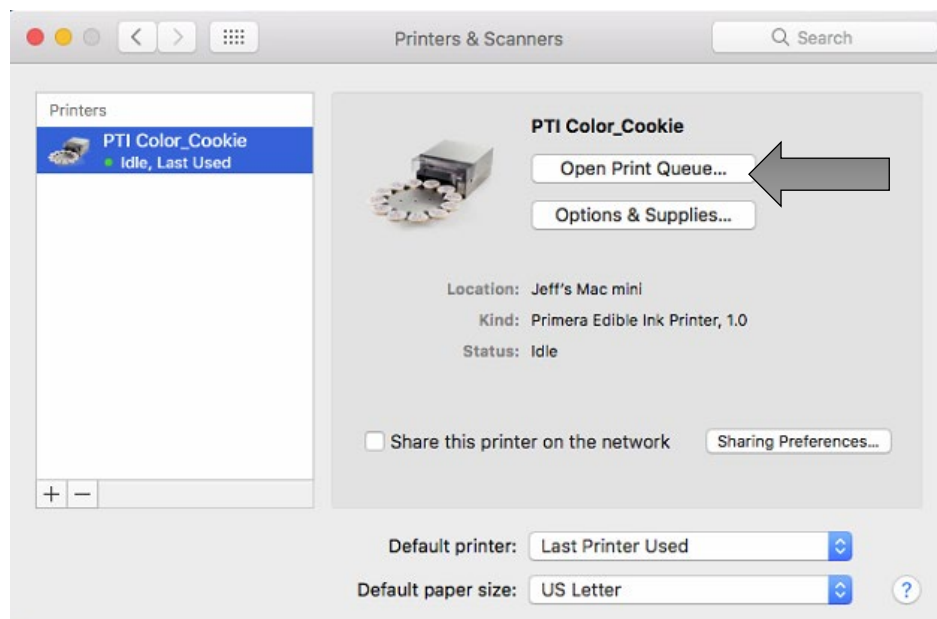

2. Accedere all'icona Apple - Preferenze di sistema - Stampanti e scanner, selezionare PTI Color_Cookie, fare clic su Opzioni e materiali di consumo e Aprire Utility stampante. In alternativa, è sufficiente stampare sulla stampante e l'utilità si aprirà.

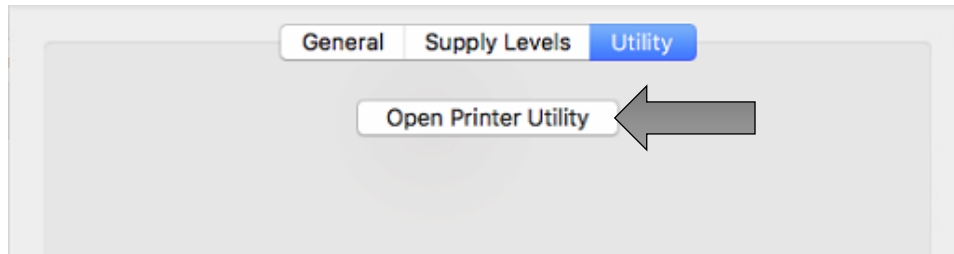

3. L'Utilità di configurazione Eddie dispone di quattro schede disposte nella parte superiore della finestra. Ogni scheda apre una schermata con varie funzioni simili.

- **Scheda Stato** (prima scheda). Visualizza i livelli di inchiostro, il contatore di stampa, il costo per cookie ed eventuali messaggi di errore.
- **Scheda della cartuccia** (seconda scheda). Serve per allineare la cartuccia, pulirla e sostituirla.
- **Scheda Allineamento** (terza scheda). Regola l'allineamento verticale e orizzontale della stampa. Cambia la modalità Sensore scorta e alterna la modalità di uscita/taglio e imposta altre impostazioni avanzate.
- **Scheda Impostazioni** (quarta scheda). Visualizza le informazioni sulla stampante, tra cui la versione del firmware, la versione del driver e la versione del software. Verifica aggiornamenti.

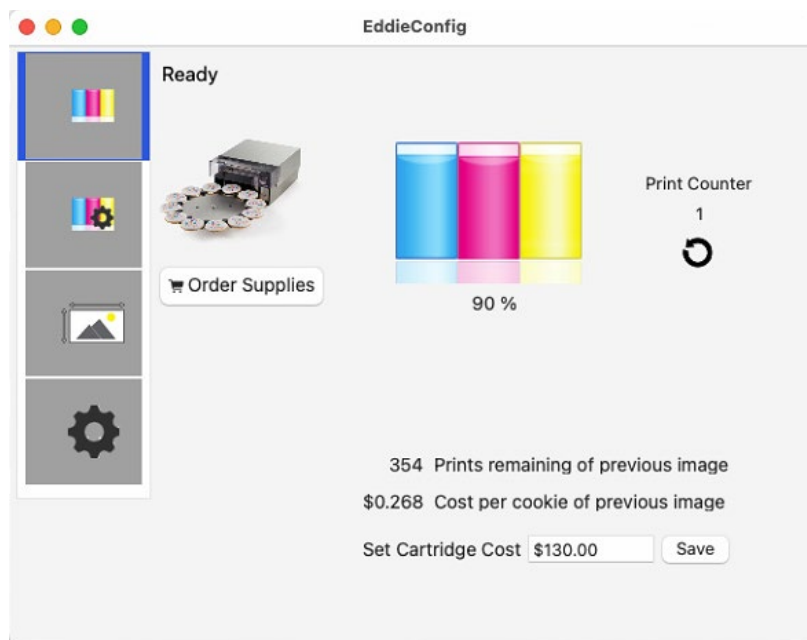

5B Regolazione dell'allineamento della stampa (centratura)

Eddie viene fornito dalla fabbrica calibrato per stampare esattamente sul bordo dei biscotti Primera. Eddie rileva l'inizio dell'altezza dell'oggetto di stampa e il bordo anteriore e posteriore dell'oggetto di stampa con un sensore ottico. Tuttavia, a causa della variabilità, potrebbe essere necessario regolare con precisione queste impostazioni.

Regolare l'allineamento di stampa utilizzando l'Utilità di configurazione Eddie. Fare clic sulla scheda Allineamento (terza scheda).

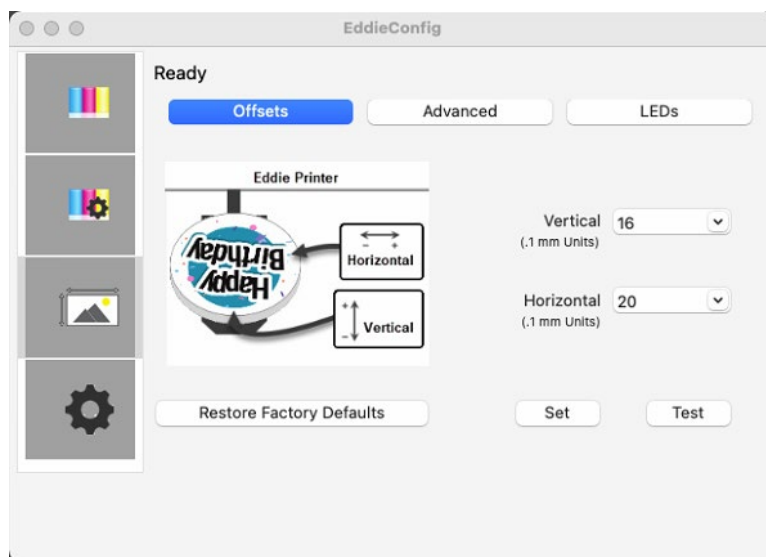

Qui è possibile regolare due voci:

Orizzontale. Questo valore sposta l'immagine stampata a sinistra o a destra. Aggiungere al valore corrente per spostare l'immagine stampata a destra. Sottrarre dal valore corrente per spostare l'immagine stampata a sinistra. Dopo aver regolato il valore, fare clic sul pulsante Imposta offset per inviare il valore alla stampante.

Verticale. Questo valore sposta la posizione di avvio della stampa verso l'alto o verso il basso sull'oggetto di stampa. Aggiungere al valore corrente per spostare l'immagine stampata verso il basso o verso la stampante. Sottrarre dal valore corrente per spostare l'immagine stampata verso l'alto o lontano dalla stampante. Dopo aver regolato il valore, fare clic sul pulsante Imposta offset per inviare il valore alla stampante.

Potrebbe essere necessario apportare diverse regolazioni a uno o più di questi valori. Dopo ogni regolazione, è possibile fare clic sul pulsante Test per stampare un piccolo modello di prova sull'oggetto di stampa. Questo aiuterà a trovare il valore di allineamento corretto.

5C Impostazioni avanzate di Eddie.

Le impostazioni avanzate sono suddivise in due sezioni.

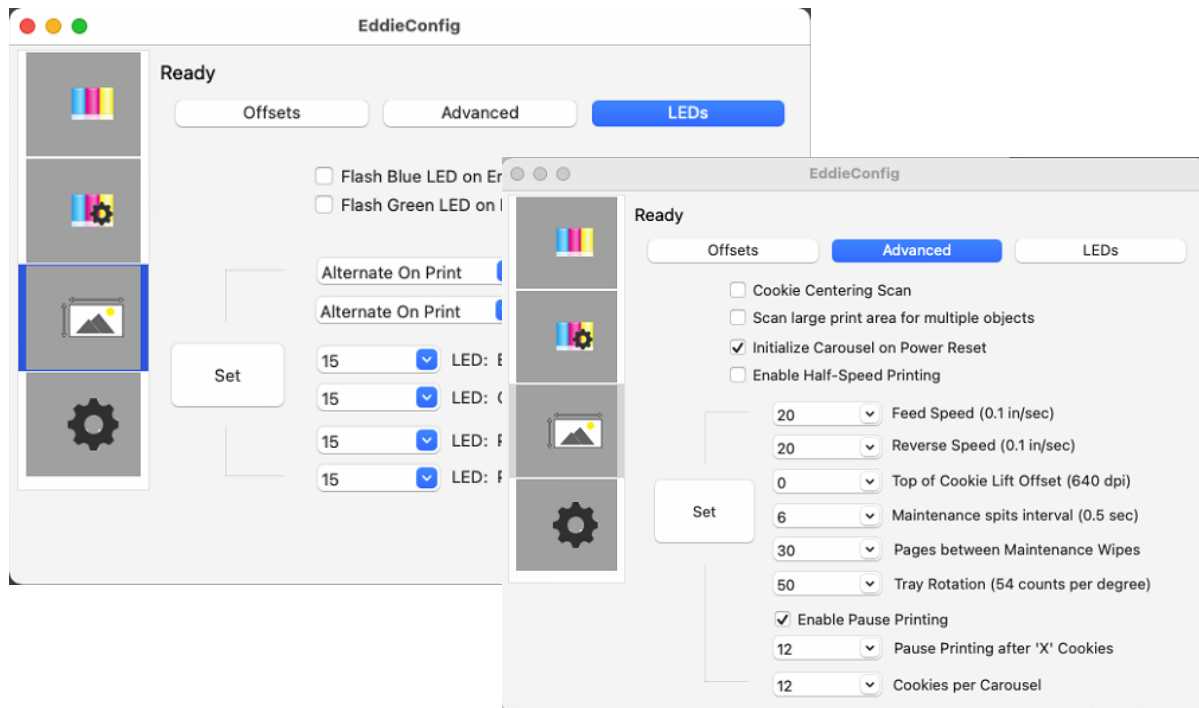

Impostazioni avanzate di Eddie

- **Scansione centratura biscotti.** Controlla la scansione del bordo anteriore e posteriore dell'articolo da stampare per regolare la posizione di avvio della stampa. Questa operazione è consigliata per gli articoli con dimensioni variabili. Ciò comporta ritardi leggermente maggiori tra una stampa e l'altra. Deselezionare questa casella per abilitare la centratura manuale di un oggetto di stampa. Ciò può essere utile se i biscotti [non vengono stampati centrati o se le posizioni di avvio della stampa sono incoerenti](#). La stampante non eseguirà più la scansione. La stampante non eseguirà più la scansione, ma inizierà in una posizione fissa. Per regolare la centratura, è necessario regolare manualmente l'offset orizzontale e l'offset della parte superiore del biscotto nella scheda Impostazioni. Vedere la sezione 5B
- **Scansione di un'area di stampa ampia per più oggetti.** Attivare questa impostazione se si dispone di [modelli DTM](#), Milton Tray, Sassy Tray o altri vassoi personalizzati e non vi è alcun oggetto di stampa al centro del vassoio (Sezione 2A pag. 31) o se il supporto di stampa colpisce il biscotto. Con questa impostazione attivata, Eddie scansiona l'intera superficie di stampa per verificare l'altezza del biscotto. Questa operazione richiede

più tempo, ma garantisce che i biscotti più alti non vengano fatti cadere dal vassoio durante la stampa. È utile anche se la parte superiore dei biscotti ha una superficie irregolare. L'altezza massima del biscotto viene utilizzata per impostare l'altezza della piattaforma e la distanza tra il biscotto e la testina di stampa. Questa impostazione **può essere** utilizzata in qualsiasi modalità, compresa quella manuale, con il carosello o con la scansione di centratura attivata. **Nota:** le sezioni inferiori potrebbero non essere stampate in modo così nitido poiché la testina di stampa è più lontana.

Con questa impostazione disattivata, la scansione iniziale per l'altezza e la dimensione del biscotto analizza una sezione al centro della piattaforma del biscotto per l'altezza del biscotto, che verrà utilizzata per impostare l'altezza della piattaforma e la vicinanza del biscotto alla testina di stampa.

- **Inizializzazione del carosello al ripristino dell'alimentazione.** All'accensione, il carosello si sposta di un quarto di giro per garantire la corretta calibrazione del piatto del carosello.
- **Abilita la stampa a mezza velocità.** Attivare questa impostazione per aumentare la qualità di stampa. È particolarmente utile se il biscotto oscilla durante il processo di stampa. In questo modo si riduce la possibilità che il biscotto si muova durante la stampa.
- **Velocità di alimentazione.** Controlla la velocità della scansione iniziale dell'altezza e delle dimensioni di ciascun biscotto prima della stampa. Se si hanno biscotti più piccoli o più leggeri, abbassare questo valore per evitare che il biscotto si sposti durante il processo di scansione, causando [stampe non centrate](#). L'impostazione è identica a quella della Velocità di inversione.
- **Velocità di inversione.** Controlla la velocità della scansione iniziale dell'altezza e delle dimensioni di ciascun biscotto prima della stampa. Se si hanno biscotti più piccoli o più leggeri, abbassare questo valore per evitare che il biscotto si sposti durante il processo di scansione, causando [stampe non centrate](#). L'impostazione è identica a quella della velocità di avanzamento.
- **Offset della testina di stampa.** Controlla l'altezza della testina di stampa. Aumentare il valore per avvicinare la testina di stampa all'oggetto da stampare (aumenta l'altezza della piattaforma/lingua che avvicina la cottura alla testina di stampa. La testina di stampa non si sposta effettivamente). Diminuire il valore per abbassare il biscotto e allontanare la testina di stampa dall'oggetto. Allontanando la testina di stampa dall'oggetto, la nitidezza della stampa diminuisce. Avvicinando la testina di stampa all'oggetto, l'immagine diventa più nitida, ma c'è il rischio che compaia l'errore cookie out. Con questa impostazione, la stampante non lascia che la testina di stampa colpisca l'oggetto. Tuttavia, se il sensore è sporco, è ancora possibile che si verifichi una collisione.
- **Rotazione del vassoio.** Aumenta o diminuisce la precisione della rotazione del piatto del carosello. Per centrare la linguetta tra le fessure del carosello, modificare il valore positivo per spostare il piatto del carosello verso sinistra (in senso antiorario).

Modificare il valore negativo per spostare il piatto a destra (in senso orario). Poiché un grado di rotazione equivale a un valore di 54, potrebbe essere necessario regolare fino a 50-60 per ottenere una posizione centrata.

- **Pausa stampa dopo X biscotti.** Per impostazione predefinita, la stampante interrompe la stampa dopo 12 elementi o un giro completo. Questo per dare il tempo di rimuovere gli articoli stampati e sostituirli con articoli vuoti. In questo modo si evita che gli articoli già stampati vengano stampati di nuovo. Per continuare a stampare, premere il pulsante di pausa per continuare a stampare per altri 12 articoli. Deselezionare questa impostazione per disabilitare questa funzione. Aumentare o diminuire il numero per mettere in pausa dopo quel numero di articoli. Si consiglia di disattivare questa funzione solo se un operatore sorveglia la macchina e ricarica gli articoli vuoti mentre rimuove gli articoli stampati.

Impostazioni LED. Qui è possibile regolare la luminosità, il comportamento del flash e il colore.

Stampa 5D da Swift Publisher

Swift Publisher è un software economico che può essere utilizzato per progettare/layout e stampare le immagini. Di seguito è riportata un'esercitazione su come impostare una stampa utilizzando Swift Publisher di Belight.

Scarica una prova gratuita qui:
<https://www.swiftpublisher.com/>

Quando si apre il software per la prima volta, viene chiesto di scegliere un modello. Selezionare Etichetta - Vuota. Selezionare Nuova etichetta... Fare clic su Scegli.

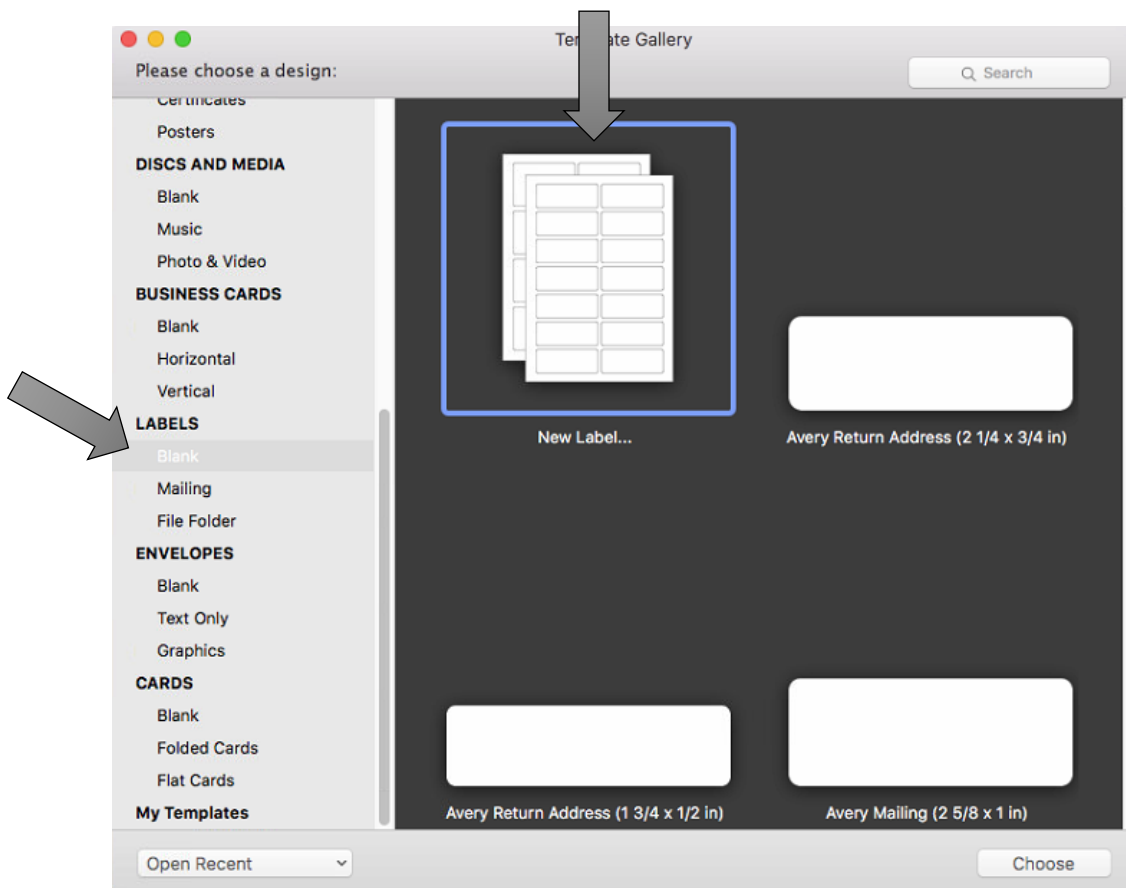

1. Sono disponibili centinaia di modelli. Individuare la casella di ricerca in basso.

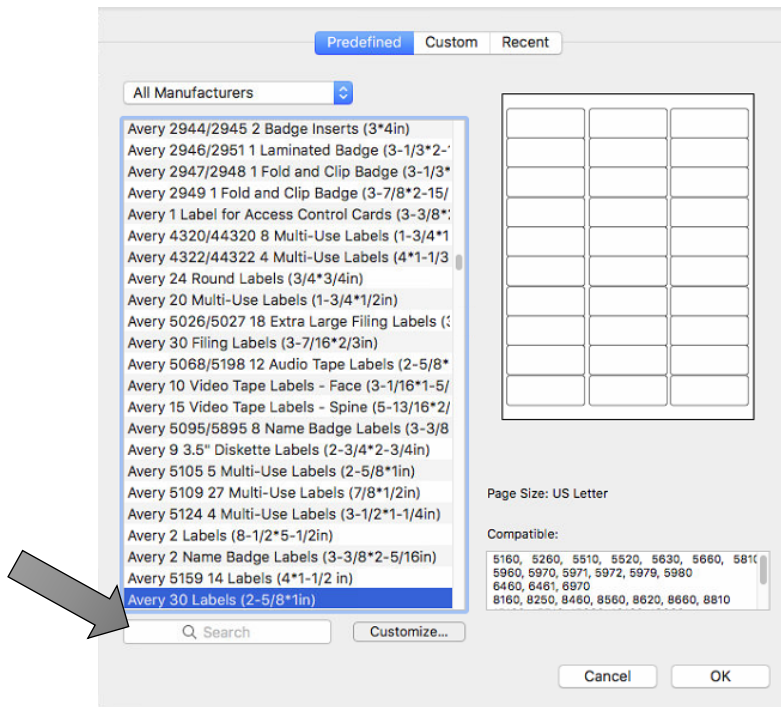

2. Digitare "Primera" nella casella di ricerca. Scegliere uno dei modelli circolari predefiniti, se di dimensioni corrette. Fare clic su OK. Altrimenti, con uno dei modelli circolari selezionati, fare clic sul pulsante Personalizza per creare una dimensione diversa.

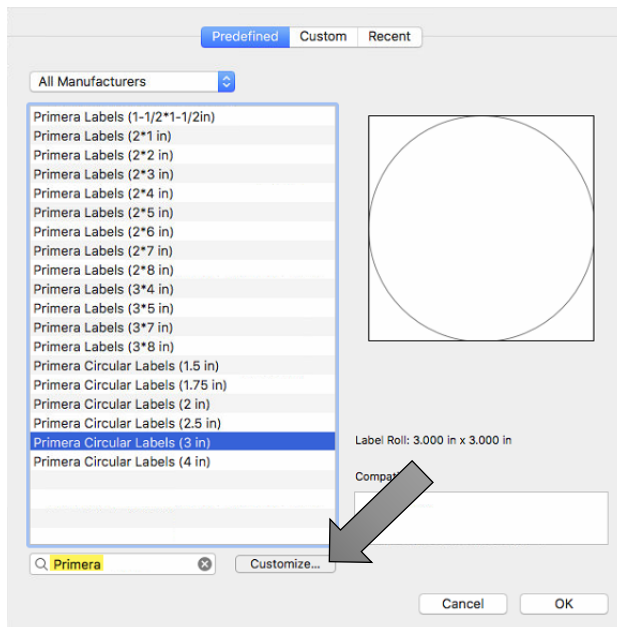

3. Assegnare un nome al layout personalizzato e impostare gli elementi evidenziati e annotati di seguito. Fare clic su OK

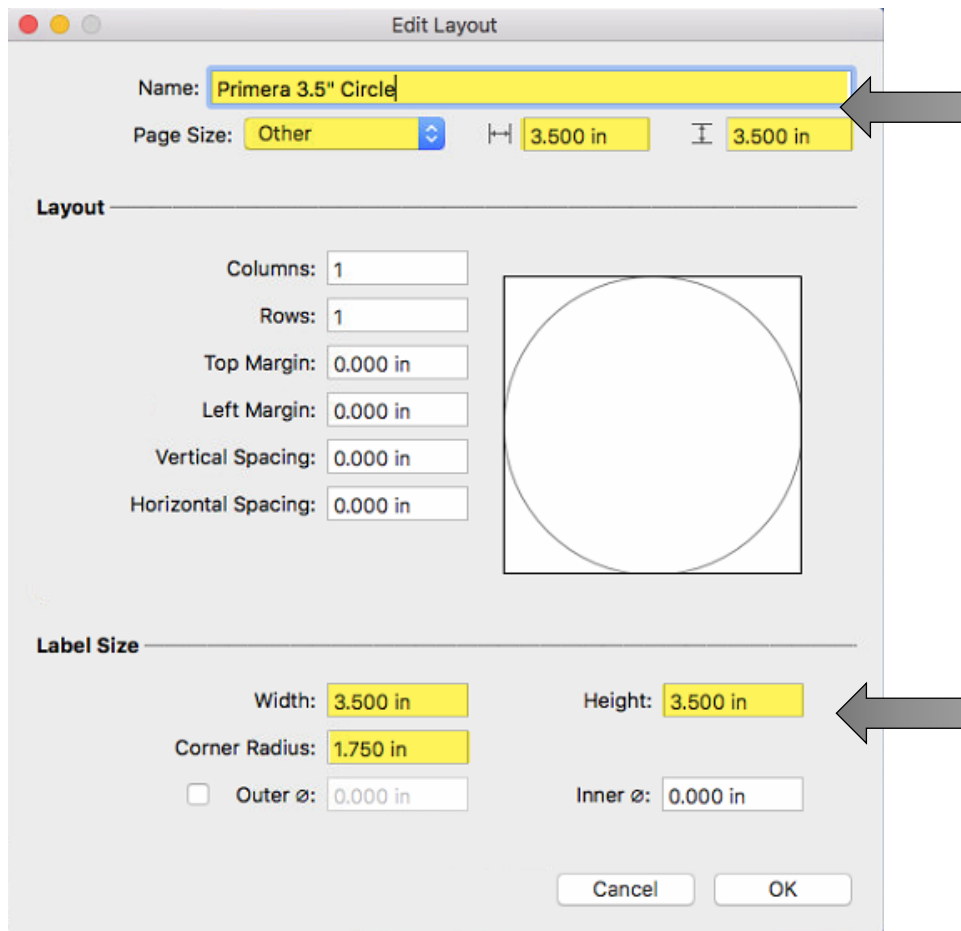

- **Dimensione pagina:** Impostare su Altro. Il formato deve corrispondere a quello dell'etichetta.
- **Larghezza:** corrisponde alle dimensioni della pagina
- **Altezza:** Corrisponde alle dimensioni della pagina
- **Raggio d'angolo:** Deve essere sempre pari alla metà della larghezza o dell'altezza.
- **Margine:** Lasciare il valore predefinito di zero
- **Spaziatura:** Lasciare il valore predefinito di zero
- **Colonne/righe:** Lasciare il valore predefinito di 1

4. Sarà possibile scegliere nuovamente questo modello dalla scheda personalizzata della finestra dei modelli. Fare clic su OK per selezionarlo.

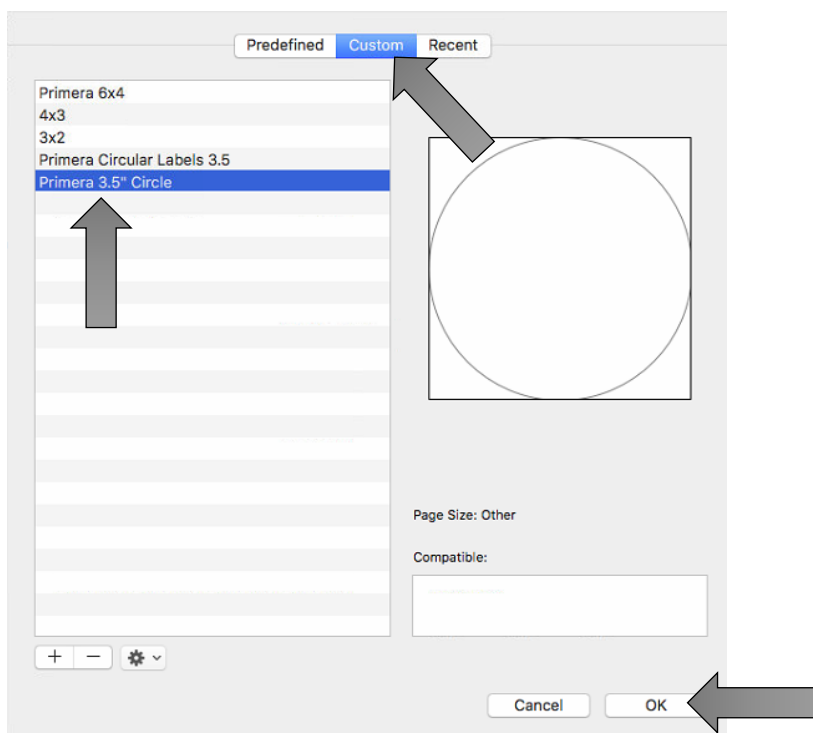

5. Ora è possibile creare il proprio design. Aggiungete testo, codici a barre, forme e immagini al vostro progetto.



6. In questo esempio, aggiungeremo un'immagine creata in un'altra applicazione di progettazione. Non è necessario che sia formattata come un cerchio. Il modello la ritaglierà come un cerchio. Fare clic sull'icona inserisci e scegliere l'immagine da file....

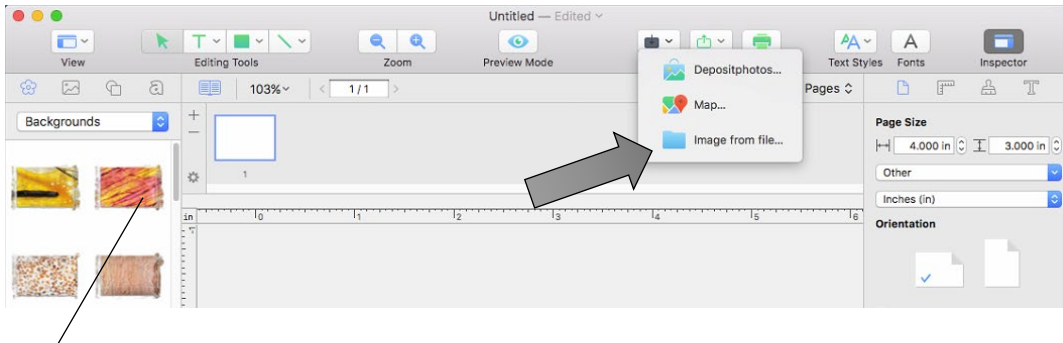

Nota: è possibile aggiungere immagini anche dal menu Sfondi incluso in Swift Publisher. È sufficiente trascinarle nel modello.

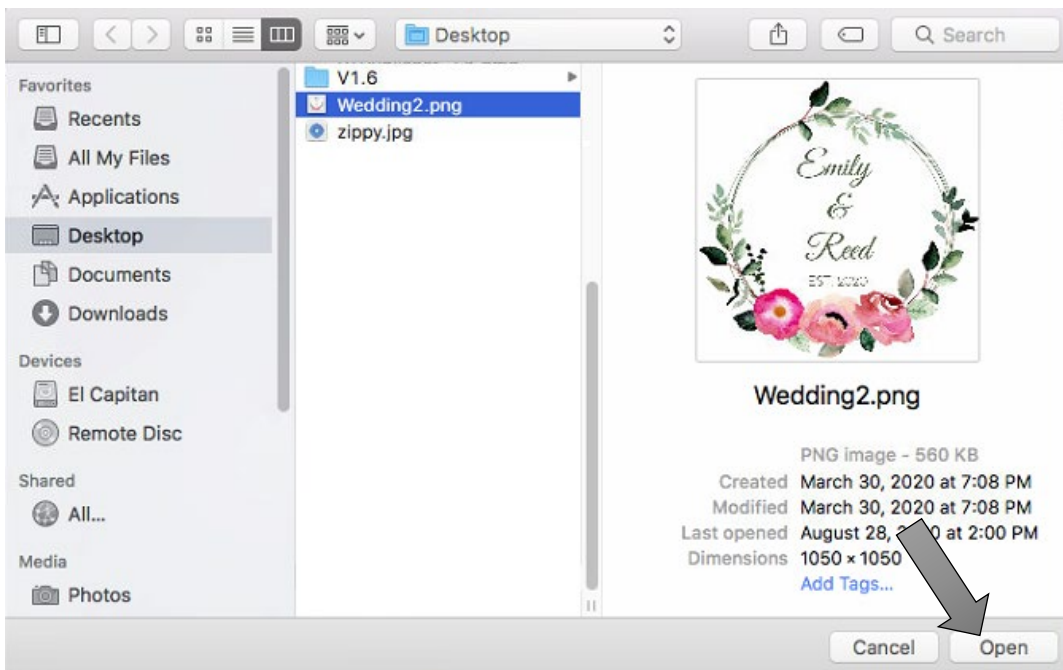

7. Una volta che l'immagine è stata importata nel modello, è necessario regolarne le dimensioni per riempire l'intero modello (se è questa la vostra intenzione). Regolare le dimensioni facendo clic sull'icona del righello nell'Ispezzore con l'immagine selezionata. Selezionate la casella "Adatta alle proporzioni" e digitate la dimensione desiderata.

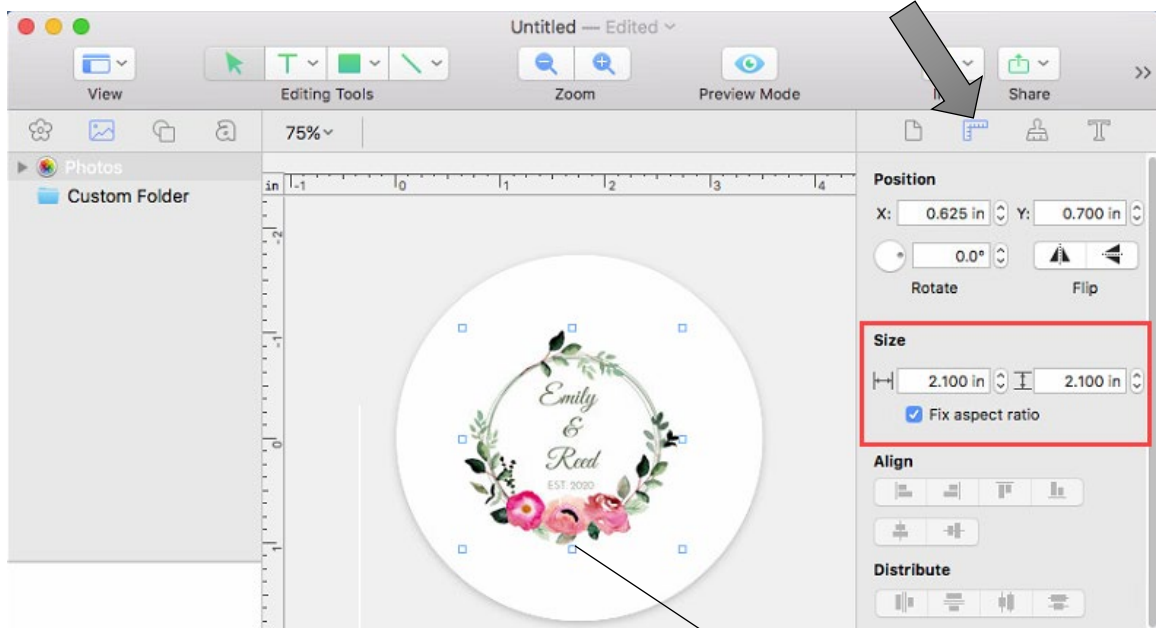

**Immagine
selezionata**

8. Ora centrate l'immagine facendo clic sui pulsanti di centratura orizzontale e verticale.

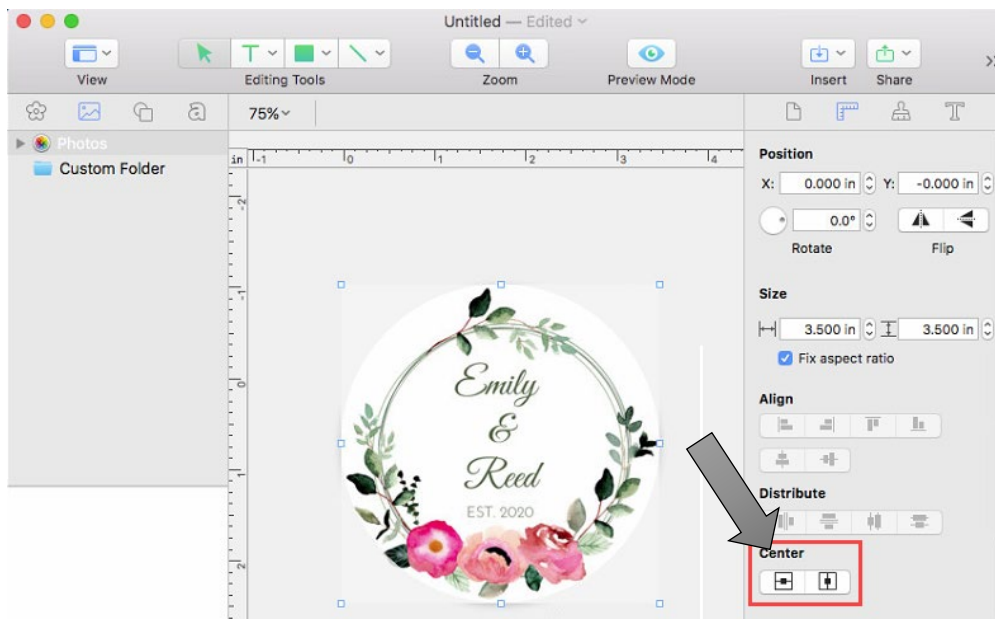

9. Ora si è pronti a stampare. Fare clic sull'icona Stampa per aprire la finestra di dialogo di stampa.



10. Selezionare Caratteristiche della stampante dal menu a discesa. Regolare le impostazioni se lo si desidera. Fare clic su Stampa.

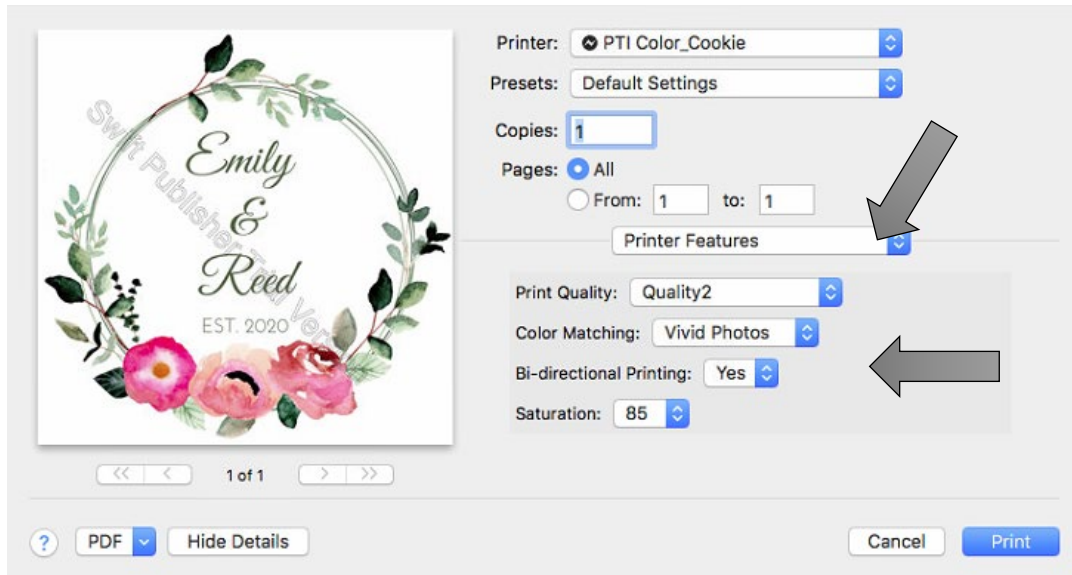

5E Creazione di un formato pagina personalizzato

In molti programmi come Adobe Illustrator, Photoshop o Acrobat Reader è necessario scegliere il formato dell'etichetta/pagina prima di stampare. Se il formato dell'etichetta che si desidera utilizzare non è già presente nell'elenco dei formati di pagina disponibili, è necessario creare un nuovo formato personalizzato nella schermata di stampa del programma utilizzato per la stampa.

1. Fare clic sul menu a discesa Formato carta. Scegliere Gestione formati personalizzati.

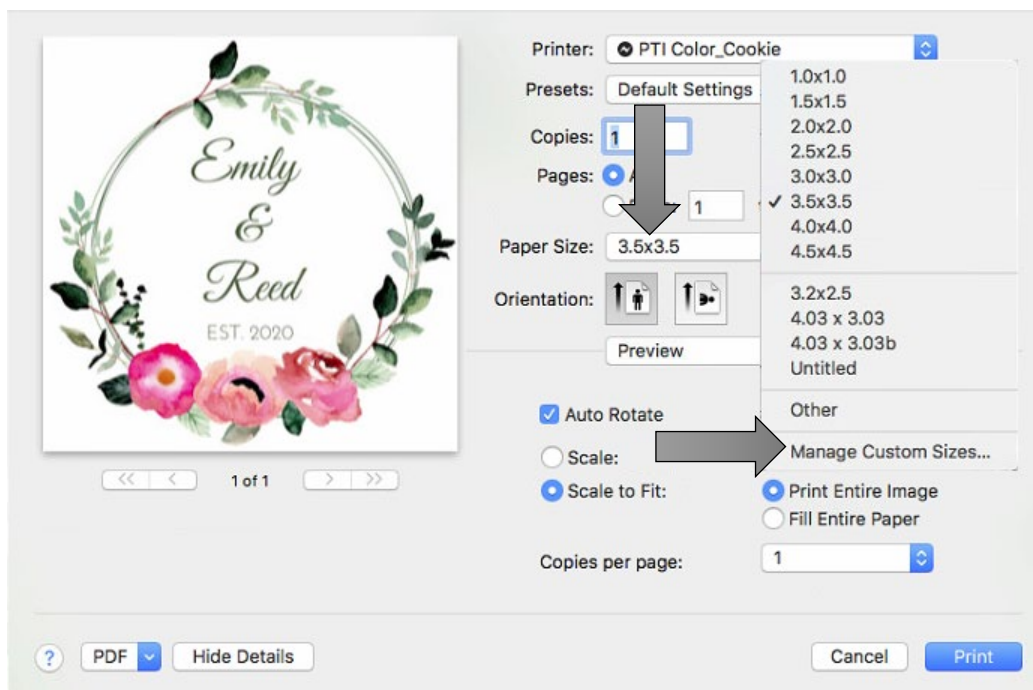

2. Fare clic sul simbolo + per creare una nuova dimensione.
3. Inserire l'altezza e la larghezza come uguali.
4. Impostare tutti i margini a zero.
5. Rinominare la dimensione come la larghezza e l'altezza.

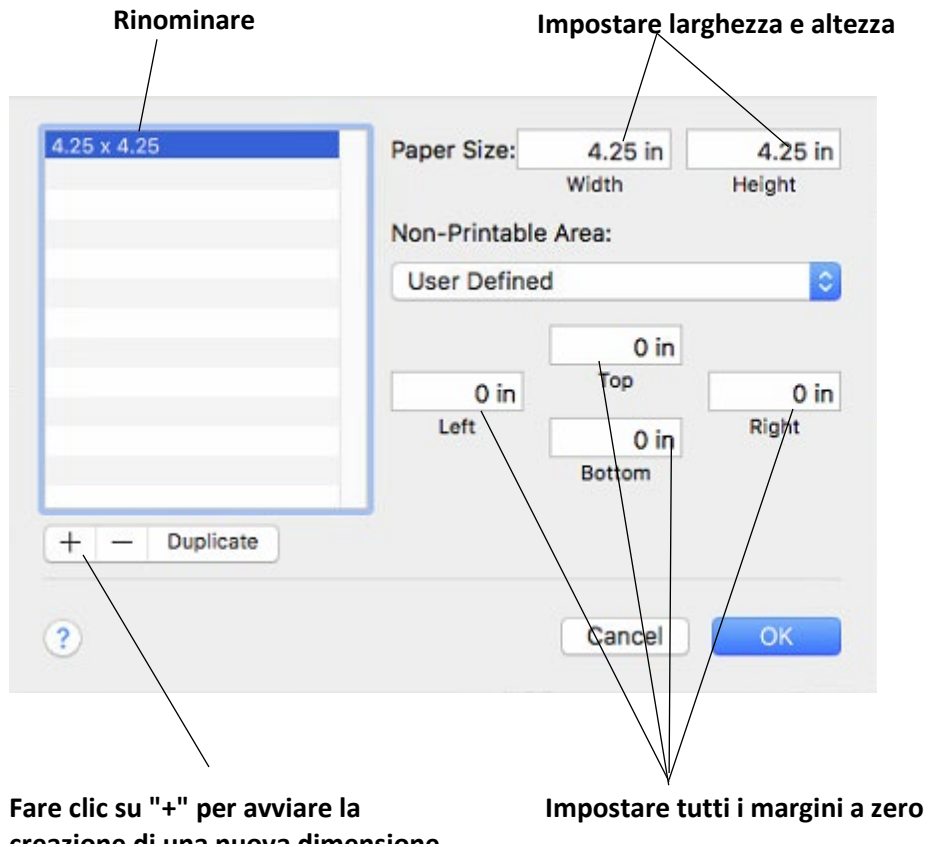

6. Il formato personalizzato apparirà ora in fondo all'elenco dei formati preimpostati in questa applicazione e in qualsiasi altra applicazione del Mac.

5F Impostazioni del driver di stampa

Le impostazioni del driver di stampa sono accessibili nella finestra di stampa di qualsiasi applicazione prima di fare clic su stampa.

Stampa da Swift Publisher

Fare clic sul menu a discesa di Swift Publisher 5 e scegliere Caratteristiche della stampante.

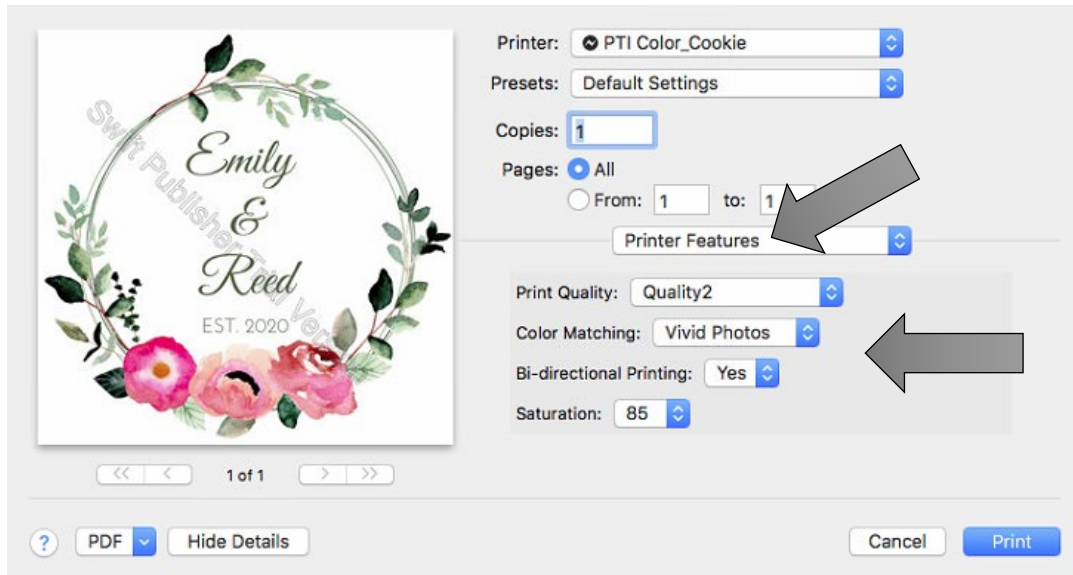

Stampa da Anteprima:

Fare clic sul menu a discesa Anteprima e scegliere Caratteristiche della stampante.

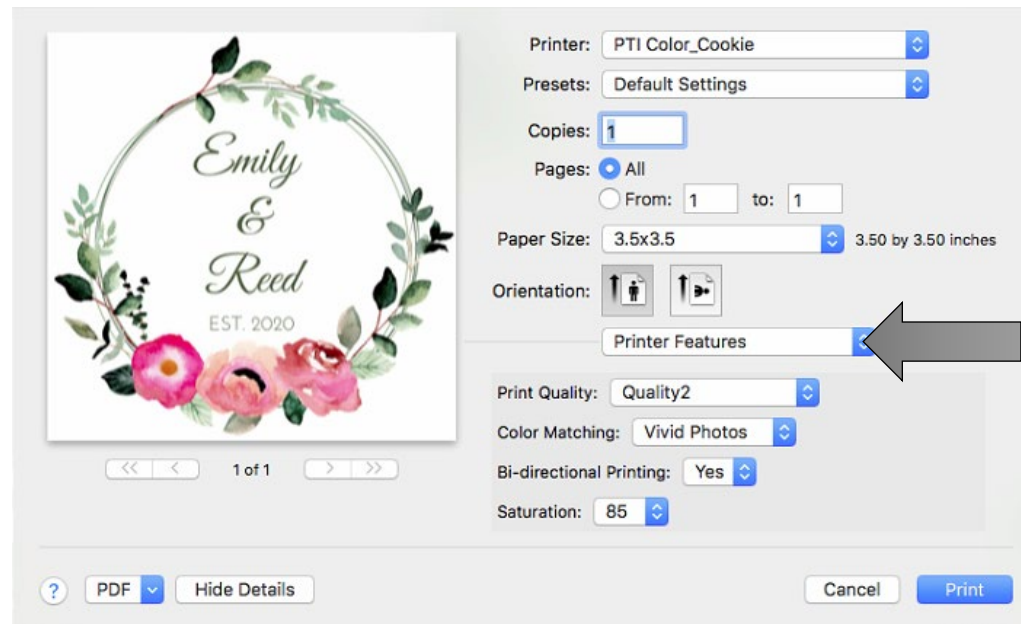
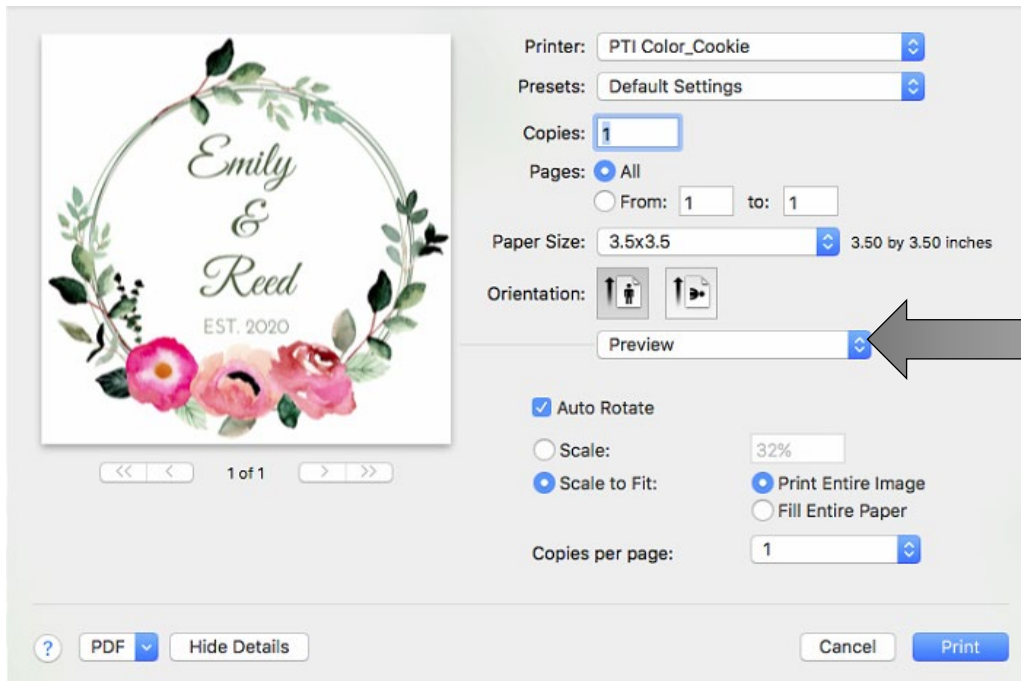

Stampa da Adobe Reader

1. Per prima cosa, fare clic su Imposta pagina per impostare il formato della pagina.

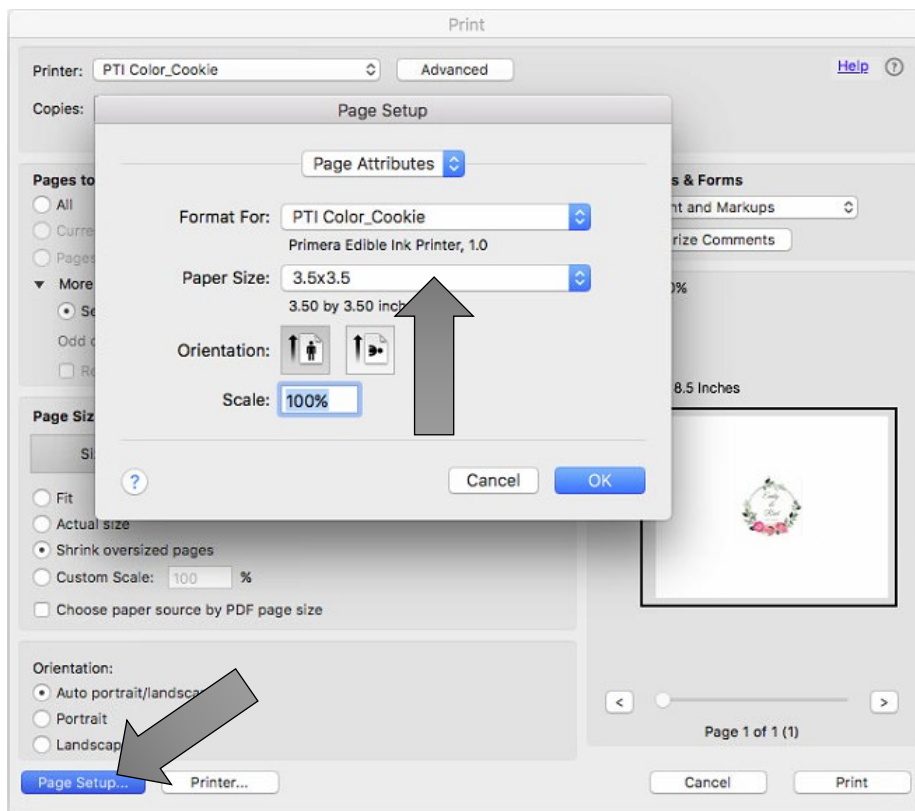

2. Cliccare quindi su Stampante... per accedere alle impostazioni. Fare clic sul menu a discesa Layout e scegliere Caratteristiche della stampante.

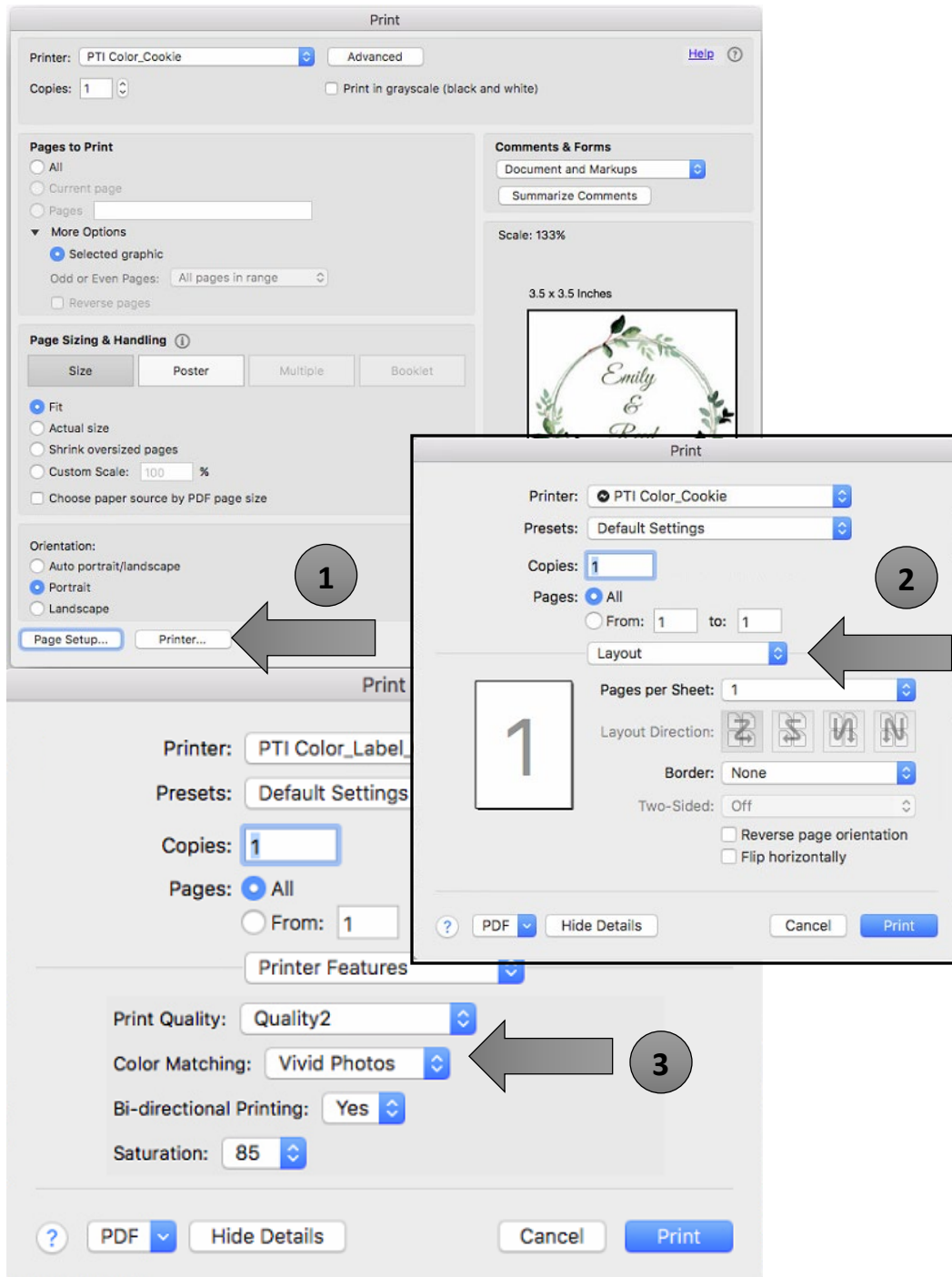

Qualità di stampa

Il driver prevede 4 livelli di qualità di stampa. Più bassa è la qualità, più veloce è la stampa. La qualità 1 offre la stampa più veloce, mentre la qualità 4 offre la migliore

qualità. Si consiglia di sperimentare i diversi livelli durante la progettazione dell'etichetta per trovare un buon equilibrio tra qualità e velocità di stampa.

Abbinamento dei colori

La modalità migliore per la grafica è quella utilizzata per le immagini grafiche in cui la riproduzione accurata dei colori non è così essenziale. Le immagini stampate in questa modalità avranno un aspetto più vivace perché viene utilizzato più inchiostro per produrle. Tuttavia, la stampa di immagini di persone può produrre toni della pelle rossastri.

La modalità Best for Photos è ideale per le immagini fotografiche per le quali è essenziale una riproduzione accurata dei colori. Le immagini stampate in questa modalità appariranno più chiare rispetto a quelle stampate in modalità Foto. Soprattutto i toni della pelle appariranno più naturali in questa modalità.

Nota: *non è mai possibile ottenere una corrispondenza esatta tra il colore delle etichette stampate e quello dello schermo, poiché vi sono fattori che influiscono su questo aspetto al di fuori del controllo del driver. La superficie dell'etichetta reagisce con l'inchiostro della cartuccia per produrre il colore. Per questo motivo, quando si stampa la stessa immagine su tipi diversi di etichette con superfici diverse, l'aspetto della stampa può essere completamente diverso.*

Saturazione dell'inchiostro

Questa opzione controlla la quantità di inchiostro utilizzata per la stampa di un'immagine. L'impostazione predefinita è 100%, che fornisce la corrispondenza cromatica più accurata. Se l'inchiostro non si asciuga abbastanza velocemente o sanguina, è possibile diminuire la saturazione dell'inchiostro per ridurre la quantità di inchiostro applicata all'etichetta.

Abilita la stampa Bidi (bidirezionale)

Impostare su "Sì" per ottenere la massima velocità di stampa. Richiede una stampa di allineamento dopo ogni sostituzione della cartuccia. Impostare su "No" per una stampa di qualità migliore (in alcuni casi).

Sezione 6 : Risoluzione dei problemi/manutenzione

6A Risoluzione dei problemi di allineamento della stampa

Normalmente la stampante analizza le dimensioni e l'altezza del biscotto e si regola di conseguenza. Se l'allineamento non è ancora corretto, è possibile regolarlo nell'area delle impostazioni avanzate della stampante.

Fare clic sulla scheda Impostazioni stampante - Impostazioni avanzate.

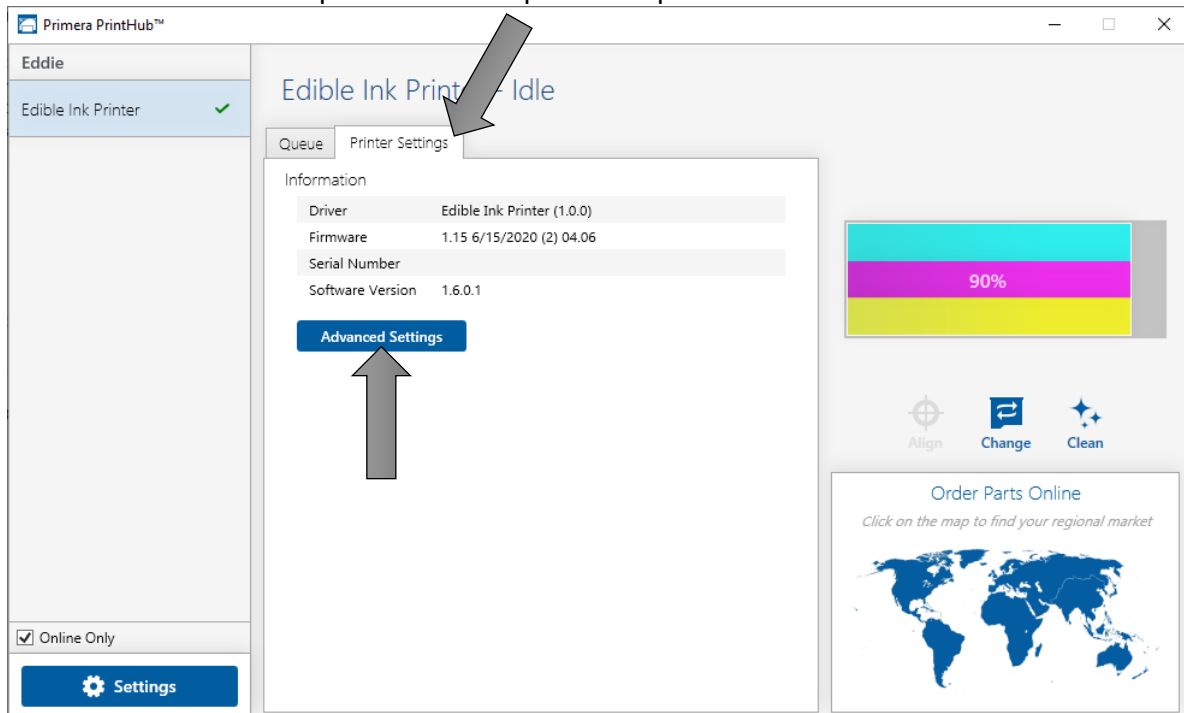

Due impostazioni di offset si applicano all'allineamento destra/sinistra e fronte/retro.

Offset orizzontale - È l'offset destra/sinistra. Aumentare i valori positivi per spostare l'immagine di stampa sul lato sinistro della stampante (lato di alloggiamento della cartuccia). Diminuire i valori per spostare l'immagine di stampa sul lato destro della stampante.

Offset superiore del biscotto - Si tratta dell'offset verticale. Aumentare i valori positivi per spostare l'immagine di stampa verso la parte anteriore della stampante. Diminuire i valori per allontanare l'immagine di stampa.

6B Manutenzione/Pulizia

Eddie è realizzato in acciaio inossidabile per facilitare la pulizia. Ogni parte ha un proprio programma e una propria procedura di pulizia. Per ulteriori informazioni, consultare le seguenti sottosezioni.

Cosa usare: Tutte le parti in acciaio inossidabile possono essere pulite a mano sulla stampante con un detergente delicato come il sapone per piatti Dawn™ o un qualsiasi sapone per lavastoviglie automatica. Le altre parti indicate di seguito possono essere pulite con acqua.

6B1 Il piatto Carosello

Può essere rimosso dalla stampante e immerso completamente nell'acqua per essere pulito o lavato in lavastoviglie.

Frequenza di pulizia: Pulizia giornaliera

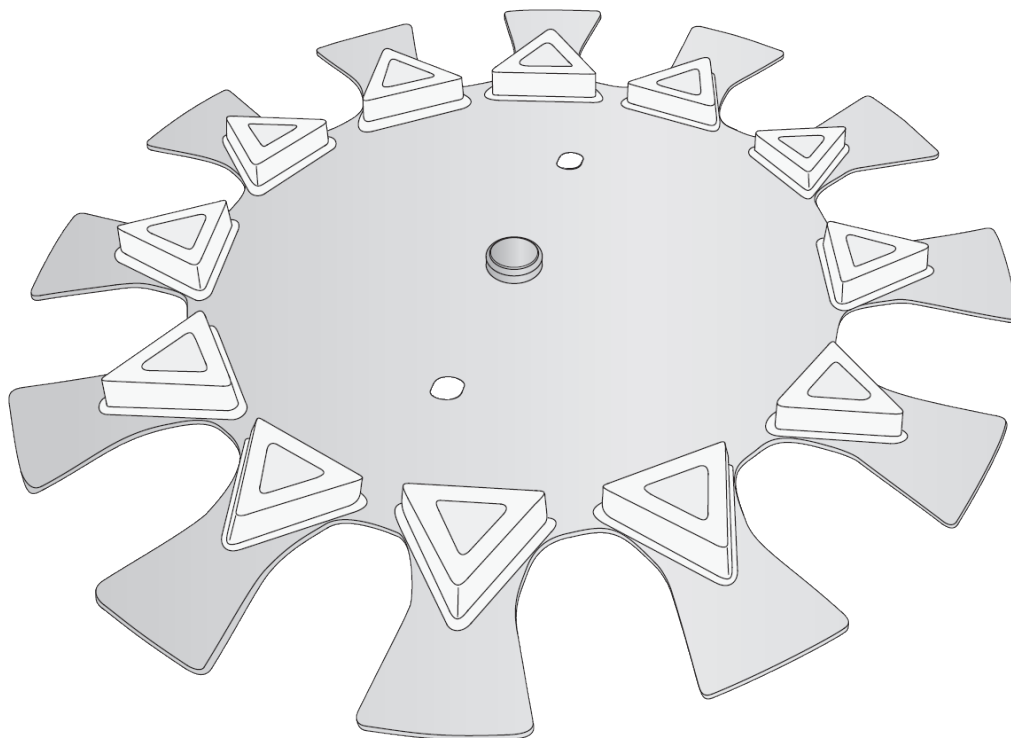

6B2 Raccoglitore di briciole

Il filtro può essere rimosso dalla stampante e immerso completamente nell'acqua per essere pulito o lavato in lavastoviglie. Per prima cosa rimuovere il filtro. Lavare separatamente a mano.

Frequenza di pulizia: Pulire quotidianamente.

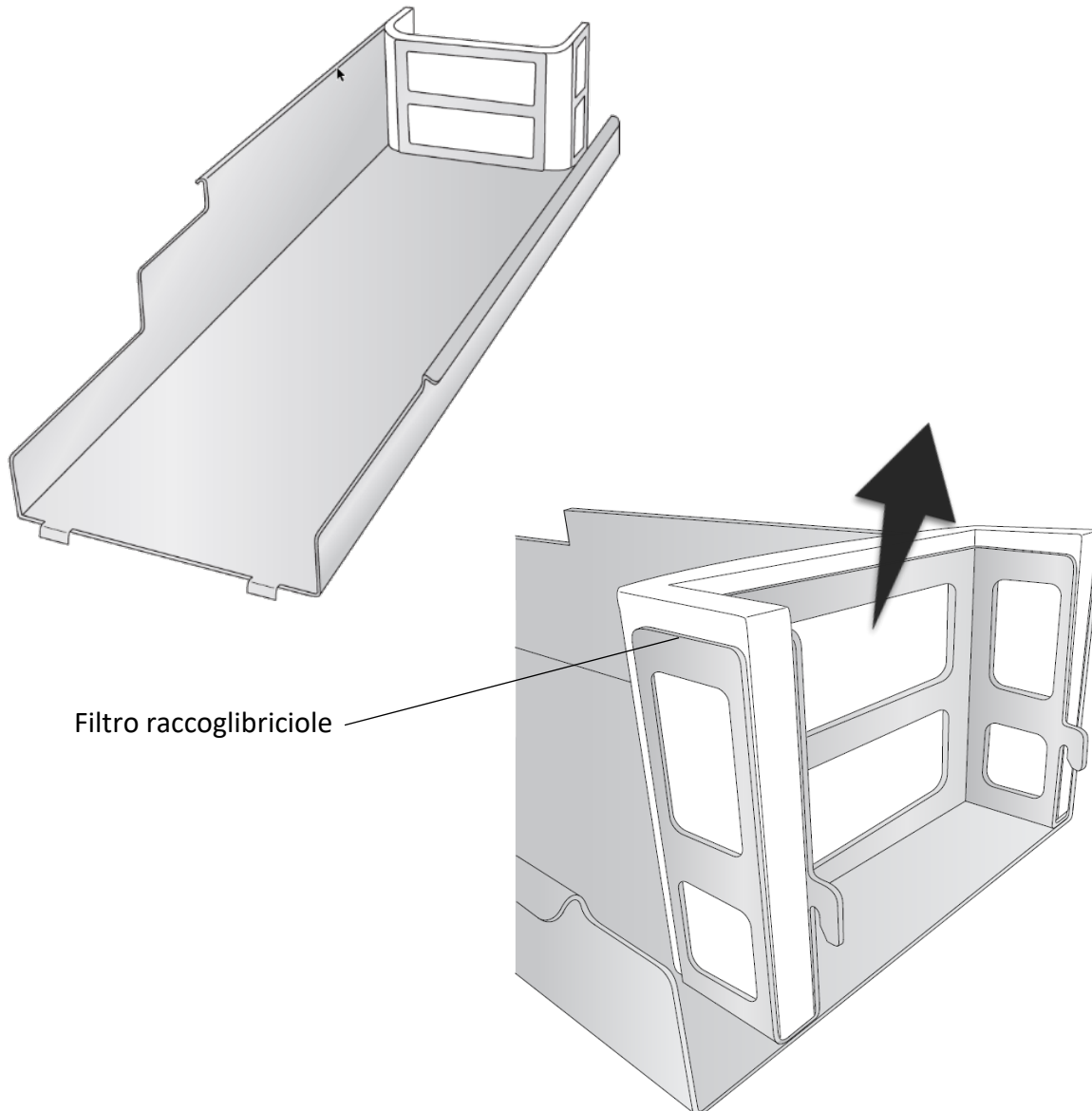

Per rimuovere l'acchiappabriciole dalla stampante, rimuovere prima il piatto carosello e poi sollevare la sezione superiore della stampante. A questo punto è necessario collegare l'alimentazione, in modo che la piattaforma dei biscotti venga spostata. Ora è possibile accedere al raccoglibriciole. Sollevare la parte posteriore per sganciare i ganci che lo fissano al retro della stampante.

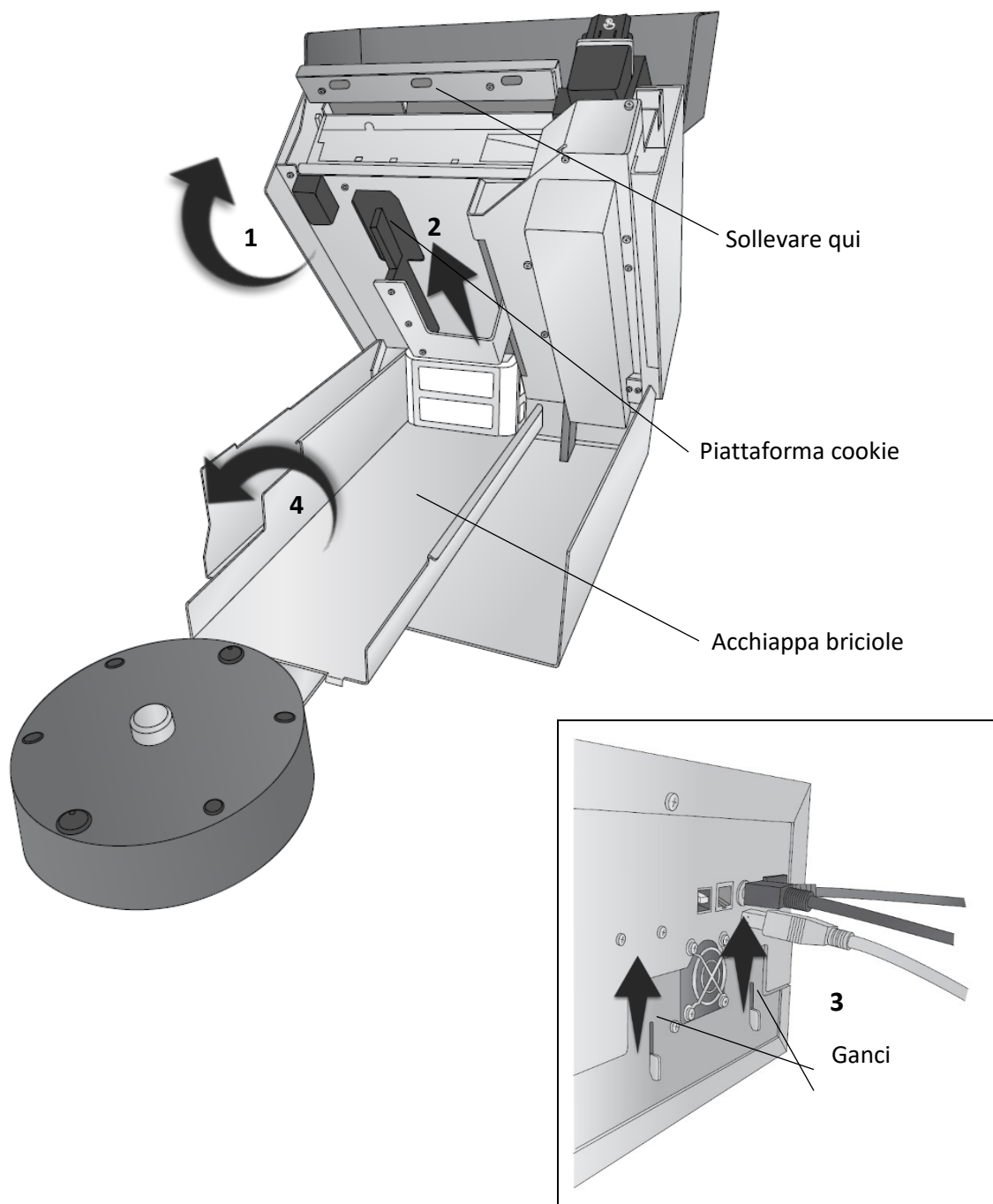

6B3 Il Carosello

Questo carosello non può essere immerso nell'acqua. Scollegarlo dal retro della stampante. Immergere un panno morbido in una miscela di acqua e sapone per piatti. Strizzare il panno fino a quando non è umido, ma non gocciola acqua. Pulire il Carousel con un panno umido. Ripetere l'operazione se necessario. Prima di collegare l'alimentazione, accertarsi che il Carousel sia completamente asciutto.

Frequenza di pulizia: Pulizia settimanale.

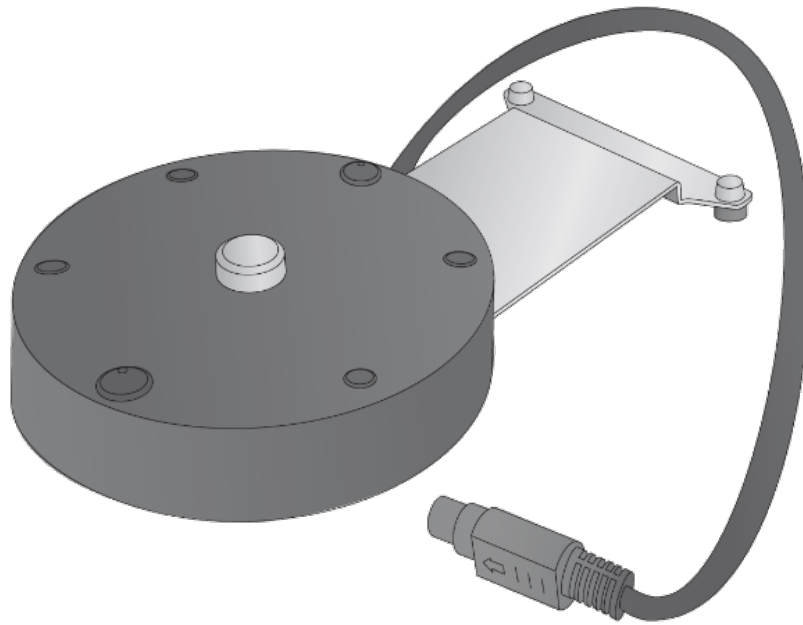

Vaschetta di raccolta dell'inchiostro 6B4 - Pulizia settimanale

Eddie effettuerà una manutenzione periodica per garantire che gli ugelli siano puliti e pronti per la stampa. L'inchiostro viene depositato nei filtri lavabili/sostituibili e nel calamaio.

Il calamaio deve essere pulito frequentemente per evitare un riempimento eccessivo e perdite. Per le istruzioni sulla [pulizia](#) del filtro e del calamaio, vedere il [video sulla pulizia](#). Per accedere al serbatoio dell'inchiostro, sollevare la parte superiore della stampante. Premere l'acciaio vicino alla parte superiore per sganciare le linguette di bloccaggio. Questo elemento può essere lavato in lavastoviglie.

Frequenza di pulizia: Pulire a ogni cambio di cartuccia.

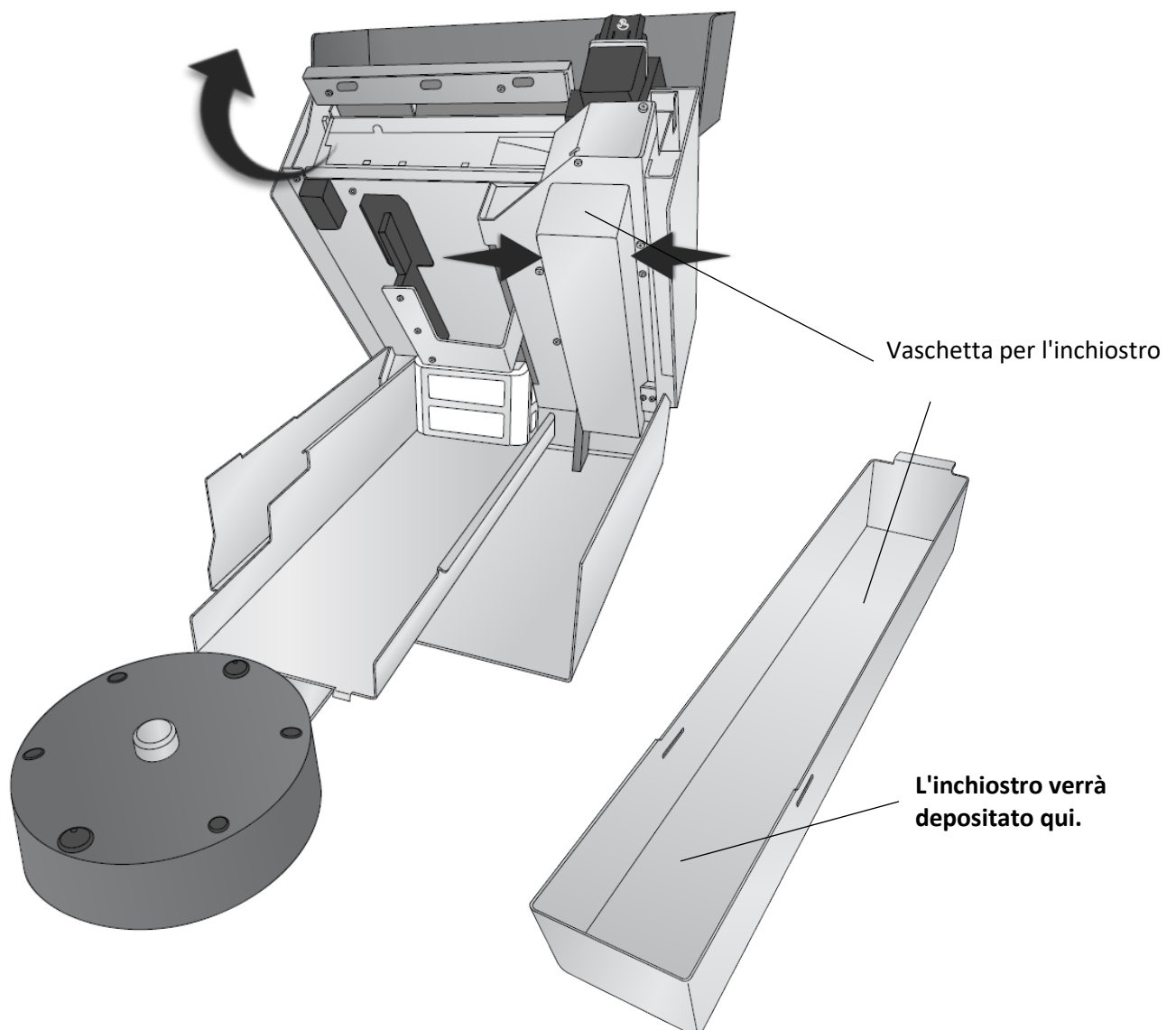

Linguette di bloccaggio

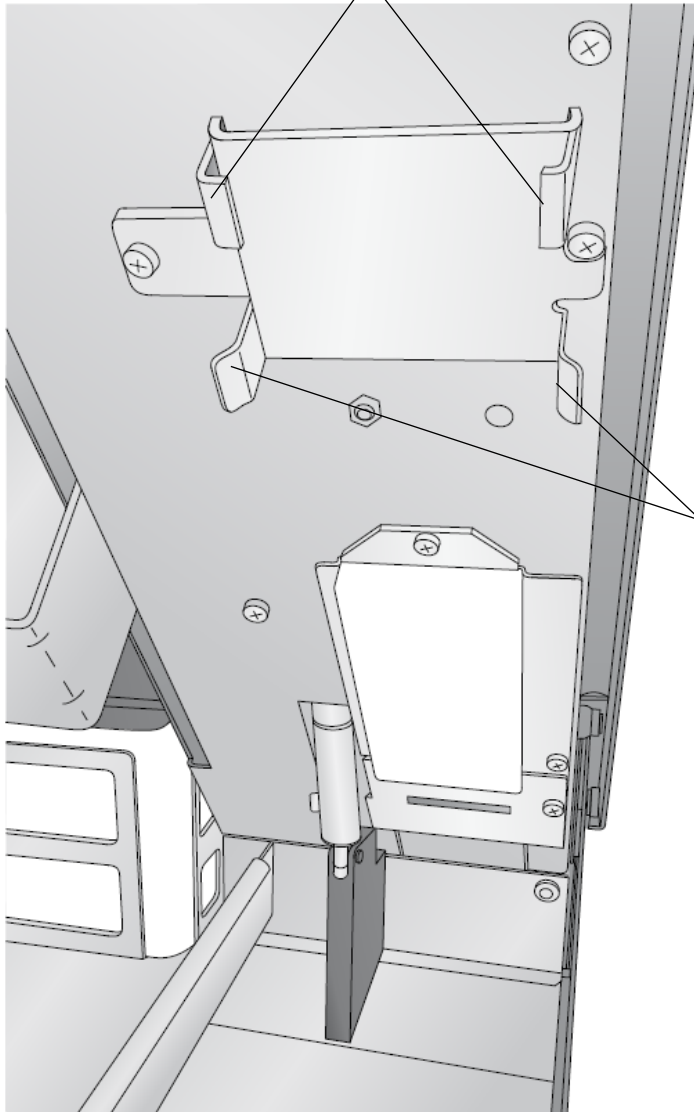

Nota: per rimuovere o inserire il calamaio, premere il calamaio e non le linguette.

Guide del calamaio

6B5 Il sensore di altezza dei biscotti - Pulizia settimanale

La nebbia di spruzzatura dell'inchiostro potrebbe interferire con il sensore dell'altezza dei biscotti. Pulire il sensore con un panno umido. Può essere utile anche pulire i filtri, come illustrato nella Sezione 6C. Un filtro intasato può far sì che la nebbia di sovraspruzzatura dell'inchiostro si accumuli più rapidamente.

Frequenza di pulizia: Pulizia settimanale o se la testina di stampa colpisce il biscotto. ([Questo video](#) mostra come pulirla)

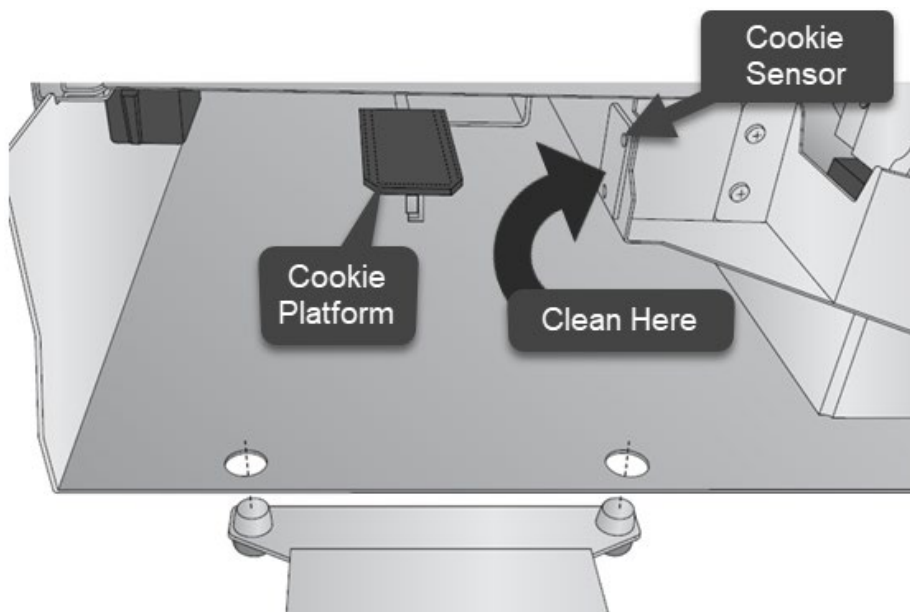

6B6 Esterno e interno della stampante - Superfici in acciaio inox

Questi elementi non possono essere immersi nell'acqua. Scollegare l'alimentazione dal retro della stampante. Immergere un panno morbido in una miscela di acqua e sapone per piatti. Strizzare il panno fino a quando non è umido, ma non gocciola acqua. Pulire le aree con un panno umido. Ripetere l'operazione se necessario. Prima di collegare l'alimentazione, assicurarsi che tutte le superfici siano completamente asciutte. Evitare di pulire o toccare la striscia dell'encoder e l'area della cinghia di trasmissione.

Frequenza di pulizia: Pulire secondo necessità.

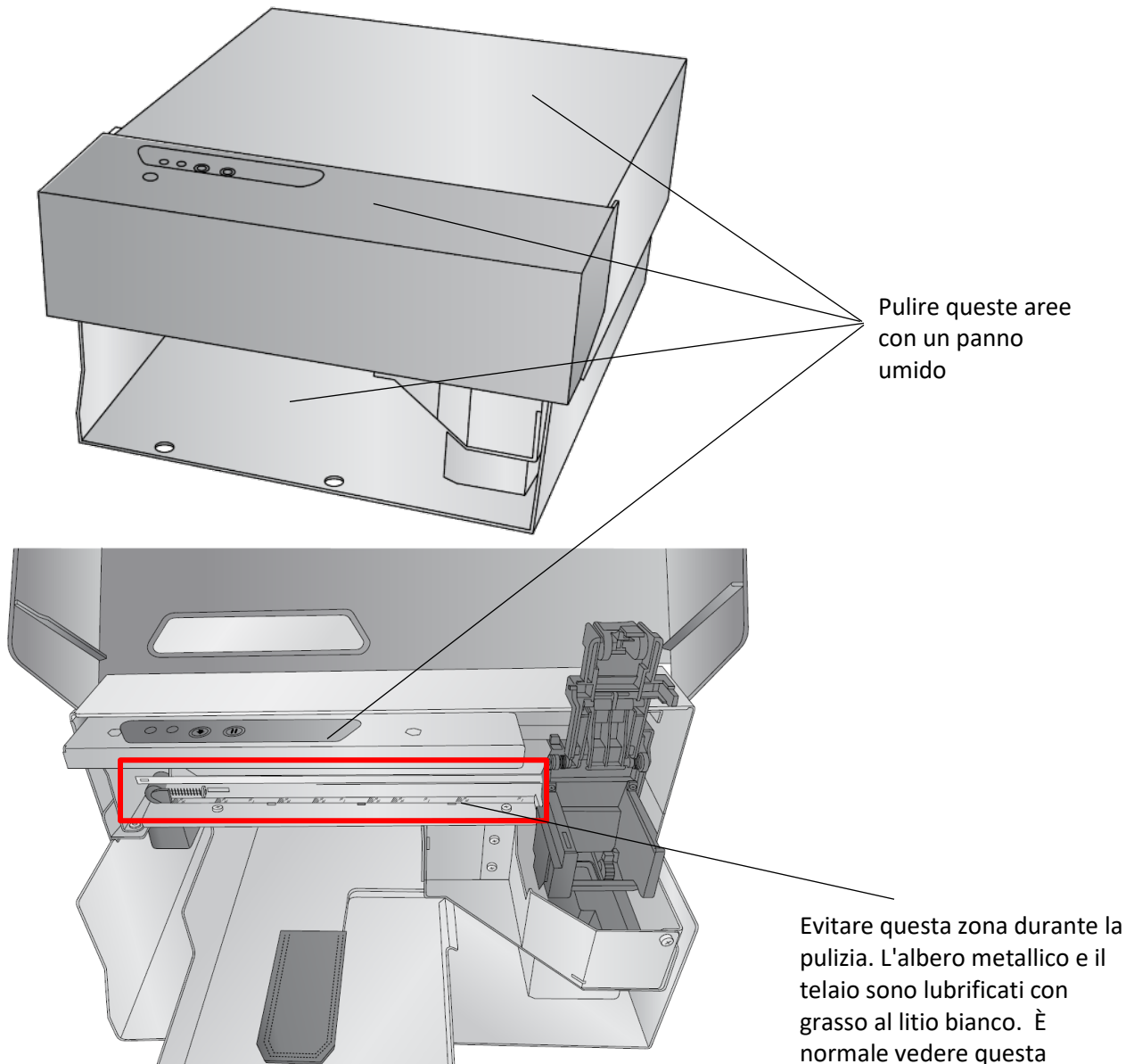

6B7 La piattaforma dei cookie

La piattaforma per biscotti accumulerà briciole e spruzzi di inchiostro commestibile. Di tanto in tanto, spazzolare le briciole dal piatto nel raccoglibriciole sottostante. In questo modo si garantisce che i biscotti siano sollevati, spostati correttamente, in piano e nella posizione corretta per la stampa. Se è necessaria una pulizia più accurata, scollegare l'alimentazione dal retro della stampante. Rimuovere la piattaforma per biscotti sollevando leggermente la parte posteriore della piattaforma ed estraendola. La piattaforma per biscotti può essere lavata in lavastoviglie. Può sopportare temperature di ebollizione di 212 gradi, ma deve essere tenuta lontana da qualsiasi elemento riscaldante vicino alla base della lavastoviglie.

Frequenza di pulizia: Ispezione/pulizia giornaliera. Ispezionare l'area. Se non sono visibili briciole o glassa, la pulizia non è necessaria.

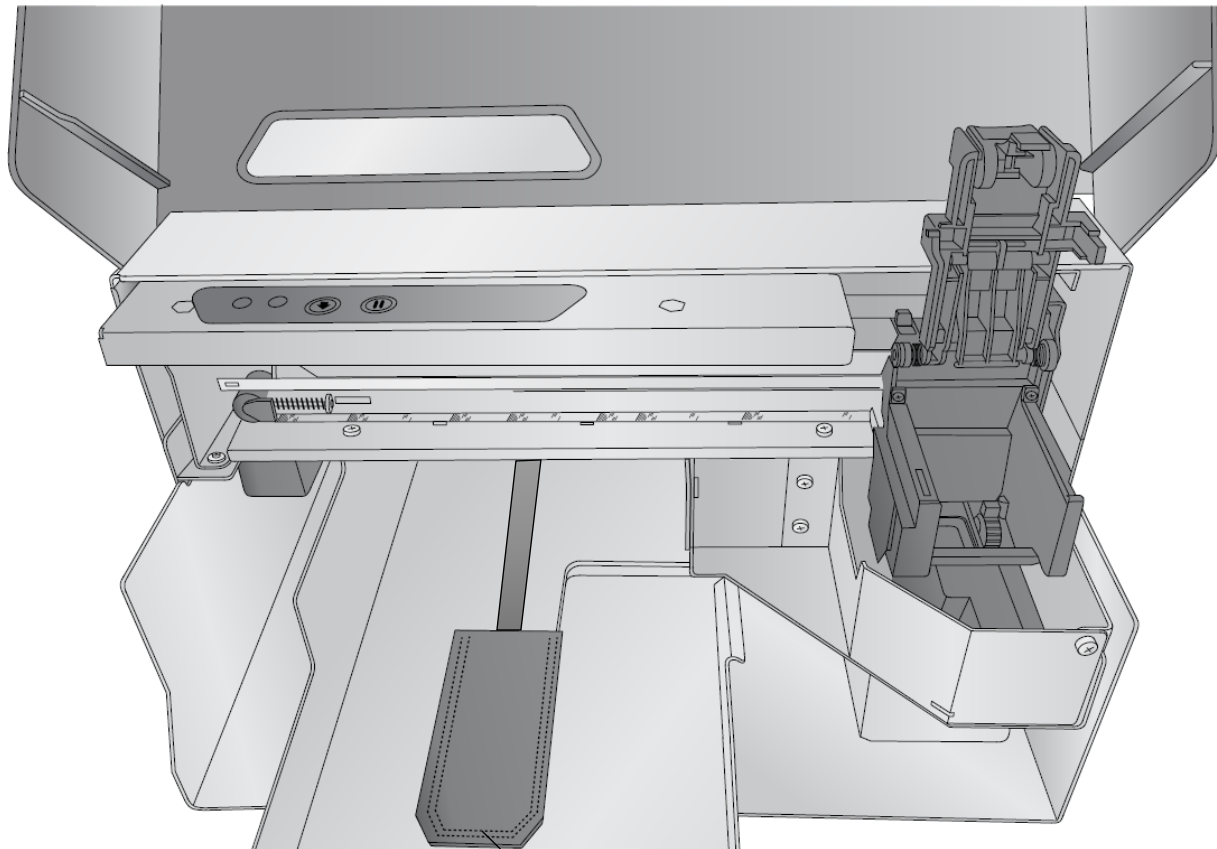

Estrarre
direttamente

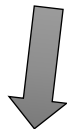

Afferra qui

103

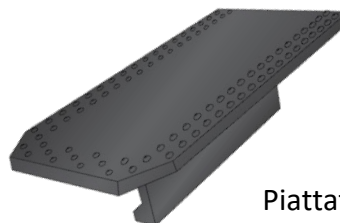

Piattaforma per i

6B8 Area di manutenzione dell'inchiostro (tergicristallo e cappuccio)

Questa zona deve essere pulita con acqua e un detergente con punta di cotone. Aprire il coperchio della cartuccia e rimuoverla. In questo modo si scopre il tappo di gomma nero della cartuccia.

Per accedere al tergicristallo, aprire il coperchio superiore, tenere premuto il pulsante Pause per 3 secondi. Il cappuccio della cartuccia si ritrae e il tergicristallo viene esposto. Il tergicristallo rimarrà in questa posizione per 10 minuti o finché non si premerà nuovamente il pulsante Pausa. Di solito il tergicristallo è nascosto sotto un piccolo alloggiamento di plastica nella parte anteriore della stampante. Per [vedere un'immagine](#) del tergicristallo, in Print Hub fare clic su Impostazioni stampante - Impostazioni avanzate - Manutenzione tergicristallo.

Pulire con un detergente per punte di cotone e acqua. Asciugare accuratamente.

Frequenza di pulizia: Pulire/ispezionare settimanalmente. Ispezionare l'area. Se non è visibile inchiostro, la pulizia non è necessaria. La pulizia evita una qualità di stampa scadente e colori misti nella cartuccia!

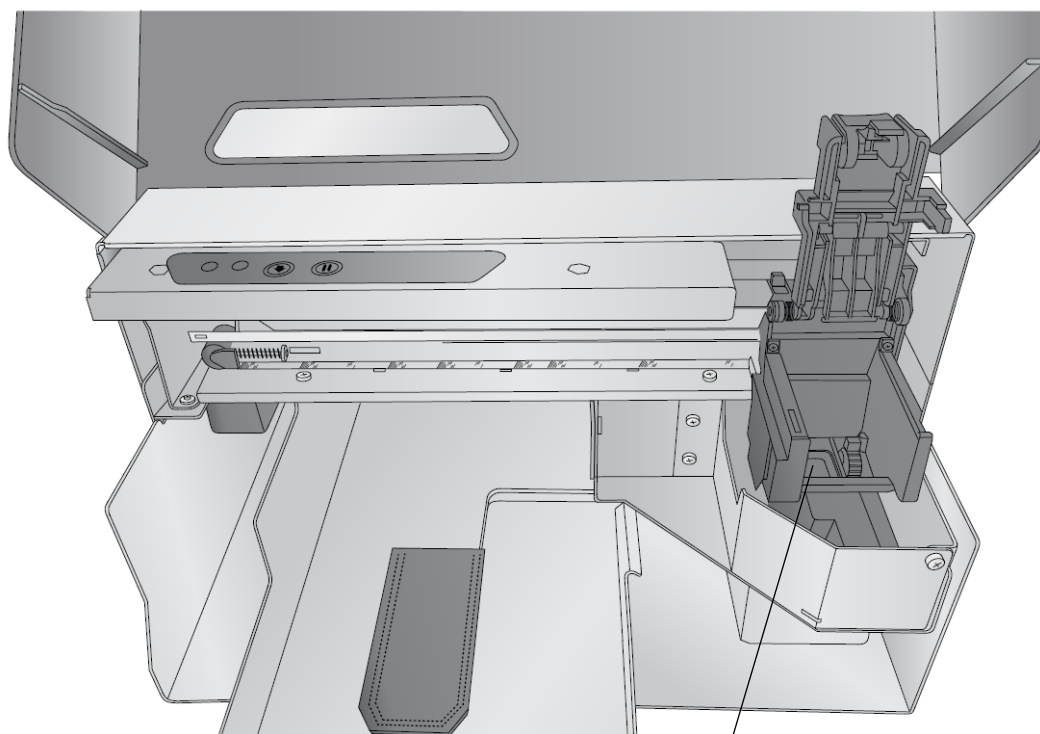

Posizione del
tappo/tergicristallo

6C Sostituzione dei filtri dell'inchiostrò

Sono presenti due filtri per l'inchiostrò che catturano l'overspray di inchiostrò che si verifica naturalmente durante la stampa. Questi filtri possono essere puliti o sostituiti. I filtri sono disponibili sul sito Web di Primera.

Pacchetto filtri. [SKU 740123](#) - Contiene il filtro del calamaio e il set di filtri Crumb Catcher.

Sostituzione del filtro raccoglibriciole

Il filtro può essere rimosso dalla stampante e immerso completamente in acqua per essere pulito. [Video](#).

Frequenza di sostituzione/pulizia: Pulire a ogni cambio di cartuccia. Sostituire ogni sei mesi

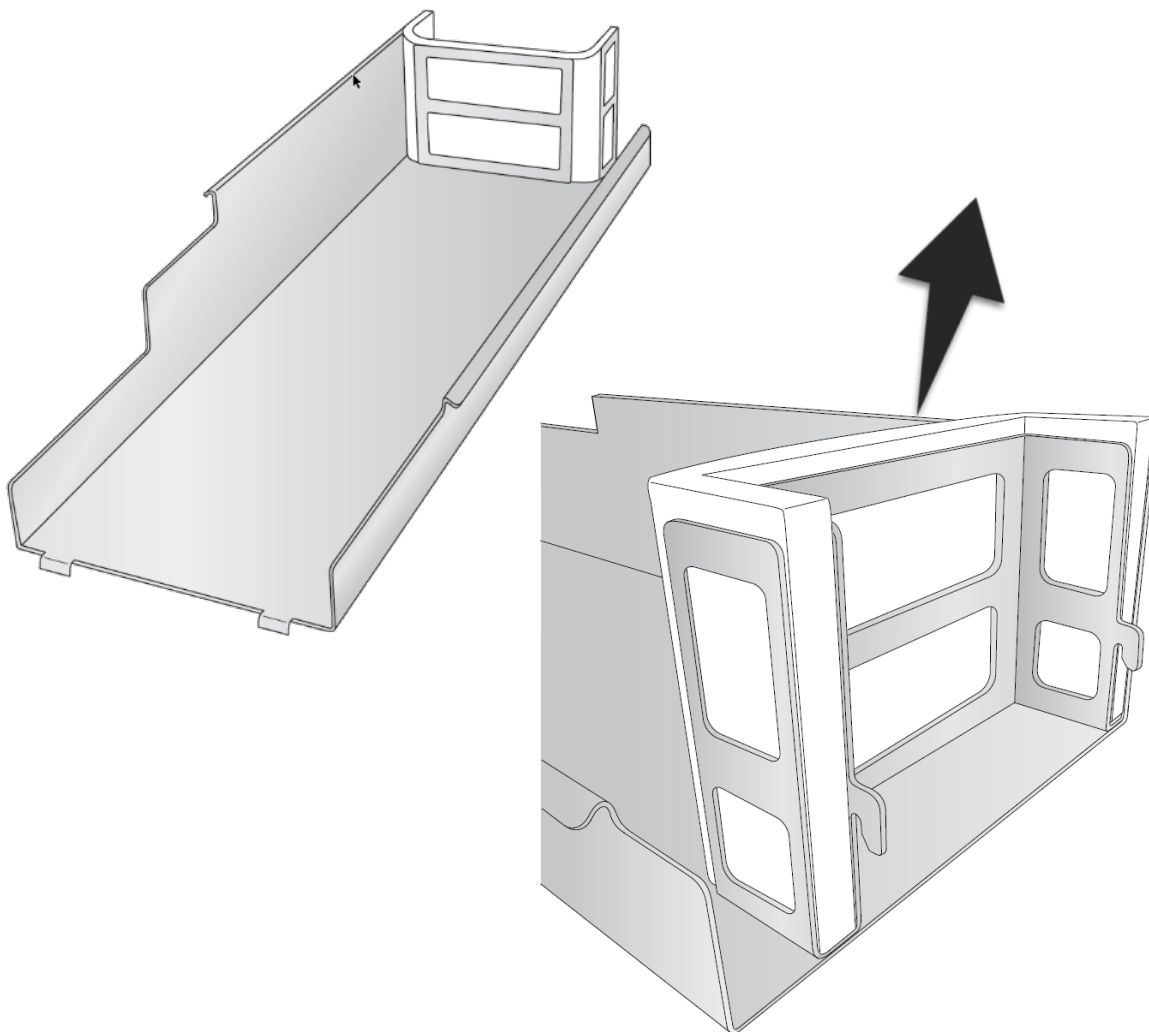

Sostituzione del filtro del calamaio

Per accedere al serbatoio dell'inchiostro, sollevare la parte superiore della stampante. Premere l'acciaio vicino alla parte superiore per sganciare le linguette di bloccaggio. Una volta rimosso l'abbeveratoio, è possibile accedere al filtro vicino al retro della stampante.

Frequenza di sostituzione/pulizia: Pulire a ogni cambio di cartuccia. Sostituire ogni sei mesi.

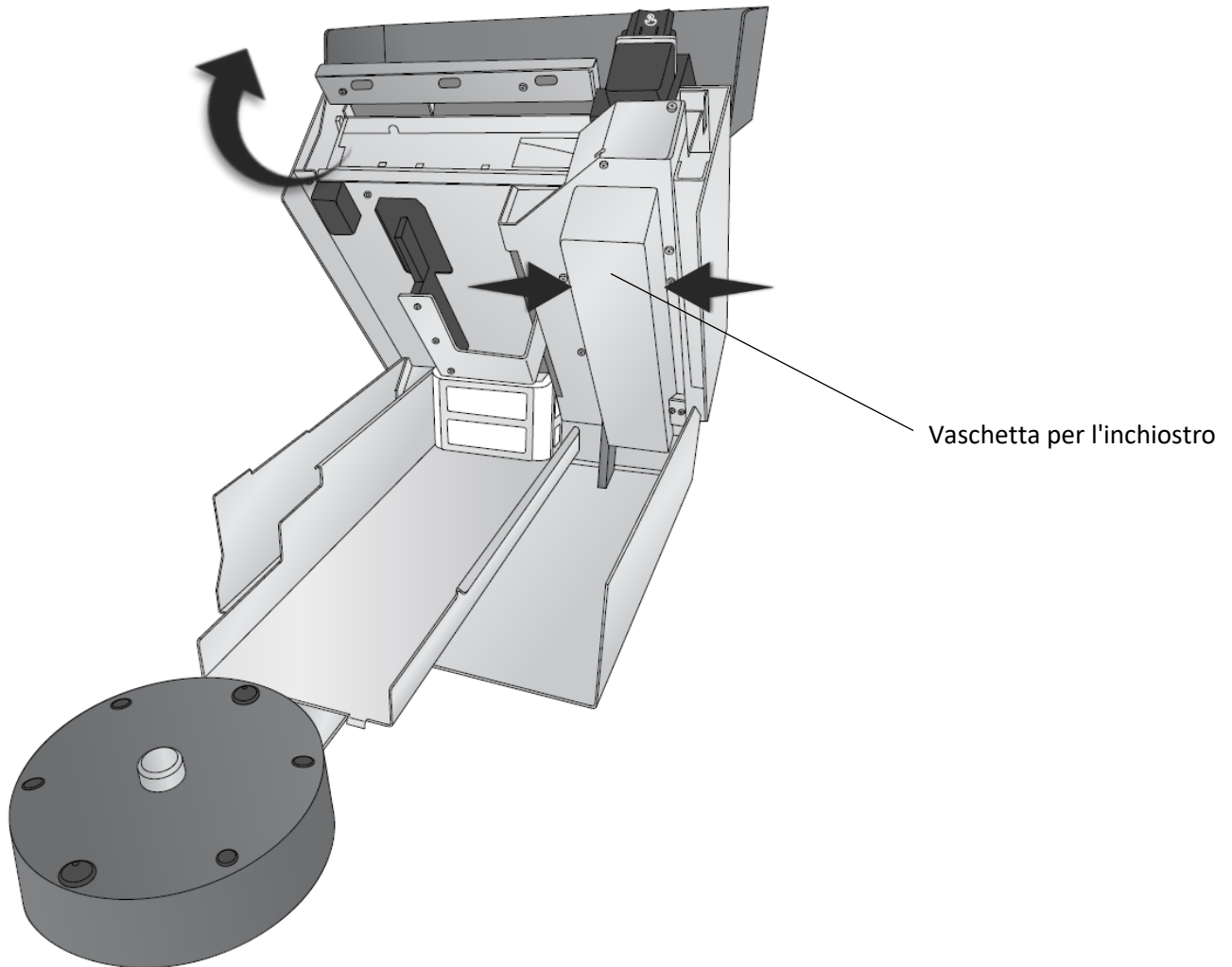

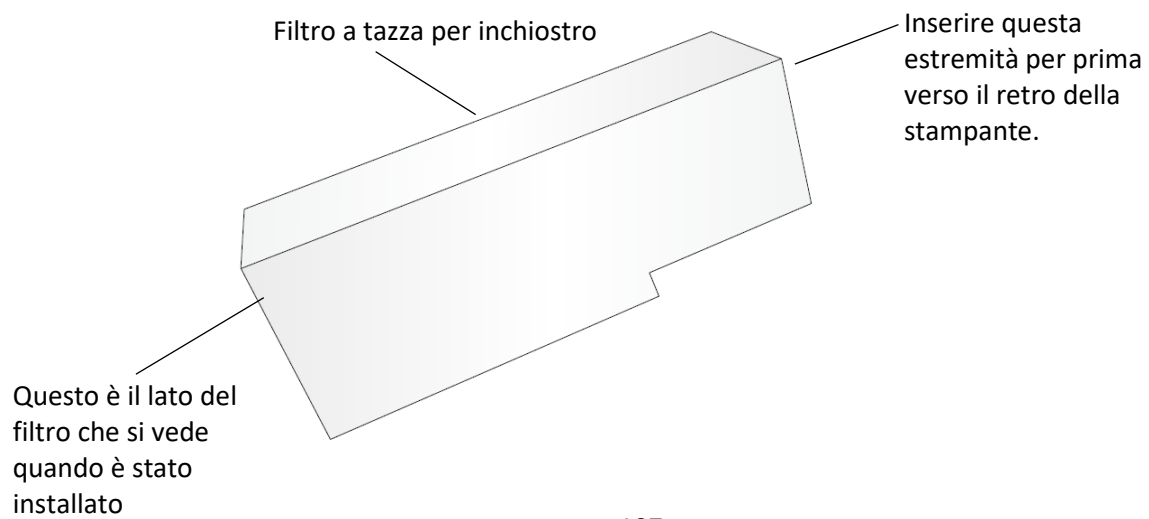
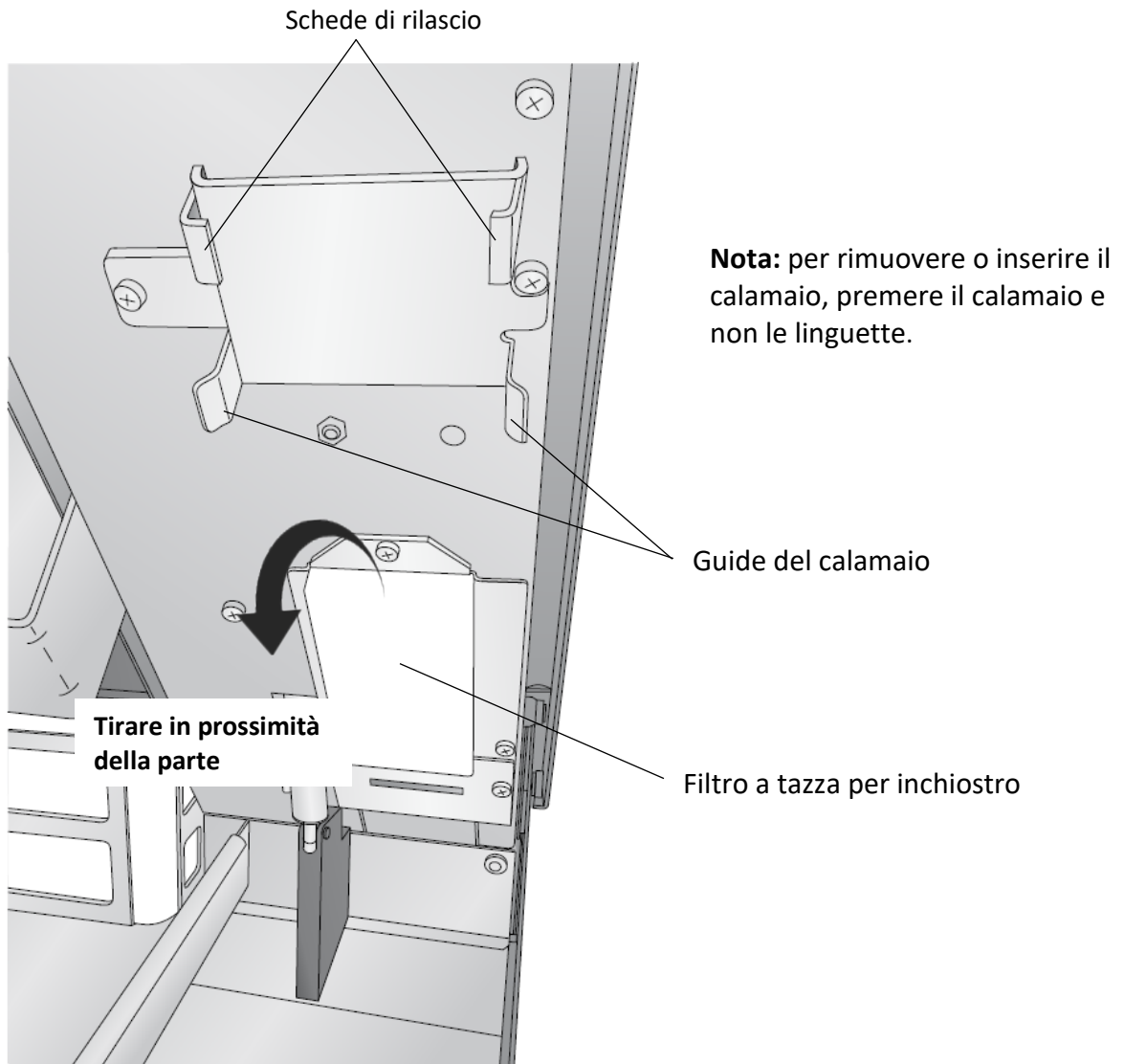



6D Scarsa qualità di stampa - Pulizia della cartuccia

Potrebbe essere necessario pulire gli ugelli della cartuccia d'inchiostro se si nota una qualità di stampa ridotta o se si sospetta che un ugello della cartuccia si sia leggermente seccato o intasato. Se la cartuccia è stata lasciata fuori dalla stampante per più di 30 minuti, l'inchiostro negli ugelli della testina di stampa potrebbe essersi seccato. Se si verificano problemi di qualità di stampa, seguire i passaggi indicati di seguito o [guardare il video](#):

1. Prima di passare alla fase successiva, accertarsi che il livello di inchiostro della cartuccia a colori sia superiore al 10%. Se il livello di inchiostro è inferiore al 10%, sostituire la cartuccia.
2. Provare a pulire la cartuccia utilizzando la funzione di pulizia di PrintHub.

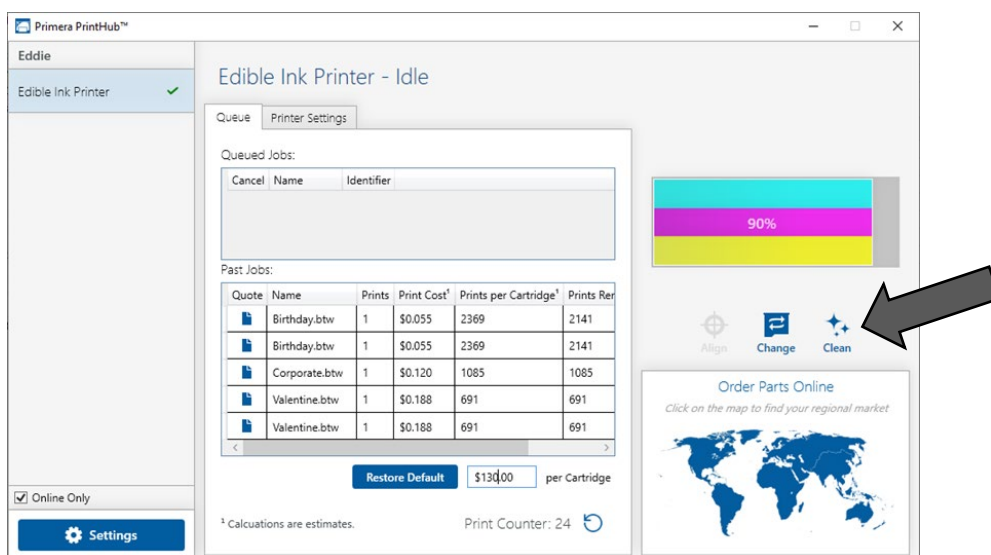

3. Determinare se la stampa è ora accettabile stampando l'immagine. Se il campione presenta colori mancanti o vuoti all'interno di una striscia di colore, rimuovere la cartuccia dalla stampante e procedere al punto 4.
4. Preparare gli articoli necessari per la procedura

Two Paper Towels
folded four times each

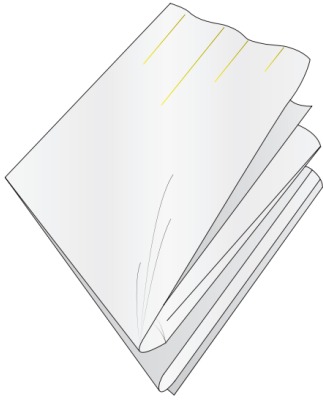

A Glass of Water



5. Immergere i tovaglioli di carta in acqua per 5 secondi.



6. Posizionare un tovagliolo di carta sugli ugelli della cartuccia. Premere delicatamente il tovagliolo di carta con un dito. Lasciare il tovagliolo di carta sugli ugelli per 30-40 secondi.

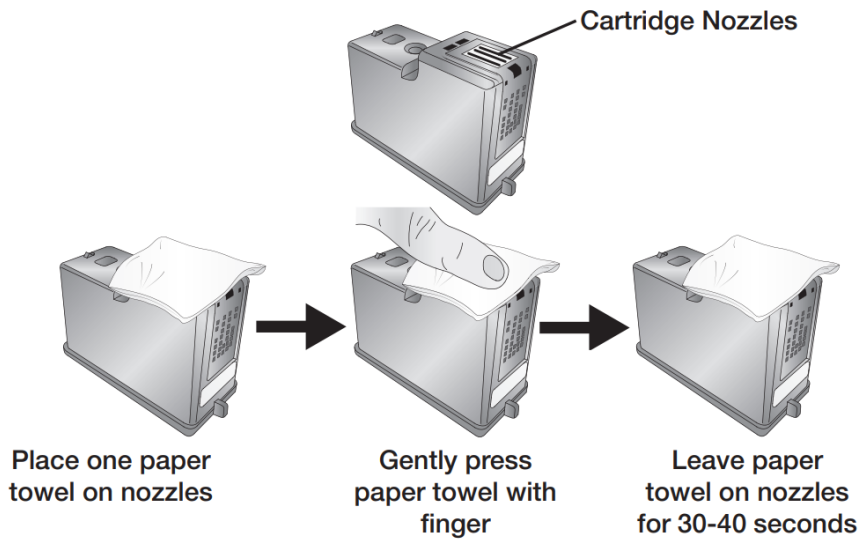

7. Pulire gli ugelli.



- a. Posizionare un secondo tovagliolo di carta su una superficie piana/dura.
- b. Premere i beccucci nel tovagliolo di carta.
- c. Picchiettare con decisione la parte superiore della cartuccia per tre volte per far uscire l'inchiostro.
- d. Pulire/trascinare la cartuccia nella direzione indicata.
- e. Ripetere l'operazione fino a quando tutti i colori sono visibili sul tovagliolo di carta. Dopo aver pulito gli ugelli, il tovagliolo di carta dovrebbe mostrare tutti e tre i colori. Se sono presenti tutti e tre i colori, passare al punto 8. Se il tovagliolo di carta non mostra tutti e tre i colori, ripetere il passaggio 7. Se il fazzoletto di carta non mostra ancora tutti e tre i colori ripetendo il passaggio 7, sostituire la cartuccia.



8. Asciugare la cartuccia.



Asciugare l'acqua in eccesso dalla cartuccia. Assicurarsi che i contatti della cartuccia siano completamente asciutti. Se i contatti della cartuccia non sono completamente asciutti, la stampante potrebbe danneggiarsi.

9. Verificare che la cartuccia funzioni correttamente stampando l'immagine.

6E Modalità di alimentazione manuale

La modalità di alimentazione manuale consente di caricare i biscotti a mano direttamente sulla piattaforma di stampa. Questa modalità può essere utilizzata per biscotti di dimensioni eccessive o di forma irregolare che non si adattano bene al piatto della giostra. Per le specifiche complete, vedere la sezione 2A.

Per attivare l'alimentazione manuale:

1. Aggiornare all'ultimo firmware 1.25 o superiore. Per aggiornare il firmware, aprire PrintHub - scegliere impostazioni - fare clic sulla scheda Aggiornamento.
2. Una volta aggiornato il firmware, spegnere la stampante.
3. Scollegare il cavo mini din a 8 pin del piatto del carosello sul retro della stampante. (Non è necessario staccare il carosello. Tuttavia, potrebbe essere più facile rimuovere il piatto).
4. Accendere la stampante. Quando la stampante è accesa e non viene rilevato alcun carosello, passa automaticamente alla modalità di alimentazione manuale. In Print Hub viene visualizzato "Carosello scollegato - Modalità manuale attivata".
5. Ora inviate una stampa (o più stampe).
6. La piattaforma si presenta da sola.
7. Carica l'oggetto di stampa/cookie.
8. Premere il pulsante **Pausa**.
9. L'articolo viene quindi stampato e presentato.
10. Caricare l'elemento successivo e premere nuovamente **Pausa** per stamparlo e ripetere il processo.

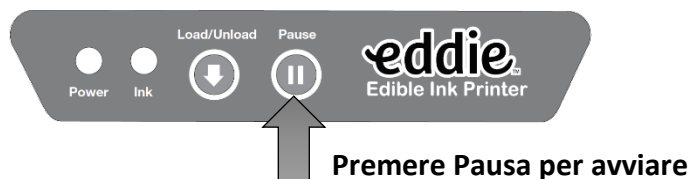
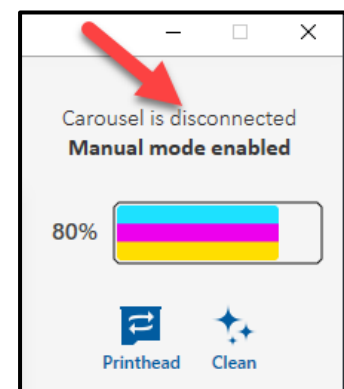
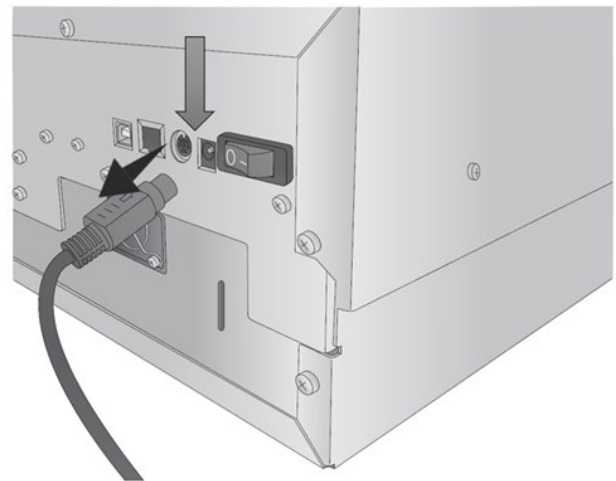

6F Messaggi di errore (Knowledgebase).

1. [Ostruzione dell'alimentazione della piattaforma](#)
2. [Errore Cookie Out](#)
3. [Problemi nel trovare il cookie / Rimuovere il cookie](#)
4. [L'inchiostro è scaduto](#)
5. [Stallo del vettore](#)
6. [Il biscotto non è centrato sulla stampa - Come sovralimentarsi](#)

6G Interpretazione delle spie LED (luci lampeggianti).

La maggior parte dei messaggi di errore viene visualizzata sullo schermo del computer tramite l'applicazione PrintHub o l'Utilità stampante (Mac). Tuttavia, se l'errore impedisce la comunicazione con il computer, è possibile utilizzare le spie LED per diagnosticare il problema.

LED	Stato	Spiegazione
LED di alimentazione	Solido	La stampante è collegata all'alimentazione e si trova nello stato Idle/Ready.
LED di alimentazione	Flash lento durante il movimento della stampante	La stampante sta eseguendo la sequenza di avvio, stampa o calibrazione. Ciò si verifica ogni volta che la giostra o la piattaforma dei biscotti si muove.
LED di alimentazione	Flash veloce - nessun movimento della stampante	È presente un errore che impedisce la stampa. Per ulteriori informazioni, aprire PrintHub o Config Utility (Mac). La luce lampeggerà con i LED interni se abilitati.
LED a inchiostro	Lampeggiante	L'inchiostro è scarso - Sostituire la cartuccia d'inchiostro
LED interni blu e verdi	Lampeggiante Nessun movimento della stampante	È presente un errore - Il flash si verifica solo se è impostato su flash nelle impostazioni avanzate. È possibile disattivarlo! (Vedere la sezione 3E -PC e 5D-Mac)
LED interni blu e verdi	Lampeggia durante la stampa	Alternare il blu e il verde durante la stampa se si imposta il lampeggiamento nelle impostazioni avanzate. - È possibile disattivare questa funzione! (Vedere la sezione 3E -PC e 5D - Mac)

6H Assistenza tecnica.

In caso di difficoltà nell'utilizzo della stampante, contattare l'assistenza tecnica utilizzando uno dei metodi elencati di seguito.

Fonte	Posizione
Base di conoscenze Primera	www.primera.com/kb
Assistenza via e-mail	www.primera.com/customer-support
Assistenza telefonica	763-475-6669 (dal lunedì al venerdì dalle 7.00 alle 22.00 e il sabato dalle 11.00 alle 20.00).
Chat	www.primera.com - vedere l'icona della chat nell'angolo in basso a destra (dal lunedì al venerdì dalle 7.00 alle 22.00 CST e il sabato dalle 12.00 alle 21.00).

Sezione 7: Specifiche tecniche

VELOCITÀ DI STAMPA	5-6 biscotti al minuto, variabile in base al formato e alla stampa
RISOLUZIONE DI STAMPA	Fino a 4800 x 1200 dpi
TECNOLOGIA DI STAMPA	Getto d'inchiostro termico
TIPI DI INCHIOSTRO	Inchiostro commestibile
CONNETTIVITÀ STANDARD	USB 2.0 (compatibile con USB 3.0) Ethernet 10/100
Larghezza massima di stampa	Vedere la sezione 2A
Larghezza minima di stampa	Vedere la sezione 2A
Larghezza minima/massima dell'elemento di stampa	Vedere la sezione 2A
Larghezza massima dell'elemento di stampa	Vedere la sezione 2A
Dimensioni standard	1", 3", 3.5", 4", 4.5"
Spessore minimo:	.08" (2 mm)
Spessore massimo	Spessore di 1" per oggetti di diametro massimo di 1,5" come i Macarons. Per tutti gli altri formati, lo spessore massimo è di 0,75" (20 mm).
Sistema operativo	Windows 7, 8 o 10 Mac OS 10.11 +
DIMENSIONI	
• Stampante	12,47" (317 mm) L x 7,12" (181 mm) A x 14,78" (375 mm) L
• Carosello	16" (406 mm) L x 2,77" (70,3 mm) A
• Totale assemblato	16" (406 mm) L x 7,12" (181 mm) H x 30" (762 mm) L
PESO	24,9 libbre (11,3 kg)
POTENZA	Ingresso: 100 - 240 VAC, 50/60 Hz, 36 watt, Uscita: 12 volt 3amp Modello: PT-E763-001 SKU 074110
GARANZIA	Un anno di ricambi e manodopera; assistenza telefonica, via chat e via e-mail a vita.
Temperatura di esercizio	Da 50 a 95° F (da 10 a 35° C)
Temperatura di esercizio consigliata	Da 61 a 87° F (da 16 a 32° C)
Temperatura di stoccaggio	Da -4 a 140° F (da -20 a 60° C)
Umidità di esercizio	10-60% RH (senza condensa)
Umidità di stoccaggio	10-80% RH (senza condensa)
CARTUCCE D'INCHIOSTRO DI RICAMBIO	Inchiostro commestibile SKU -53498

Pacchetto filtro	SKU 740123
Certificazioni	Vedere la pagina seguente

Sezione 8: Ricette

Ricetta per biscotti di zucchero glassati stampabili

Milad Audi, 12/20/2019

Biscotti di zucchero

Il segreto per la preparazione di questi biscotti è utilizzare burro freddo, senza lievitazione, e aggiungere amido di mais all'impasto. In questo modo si otterranno biscotti che non si allargano e non lievitano durante la cottura. È fondamentale che l'impasto sia steso in modo perfettamente piatto (utilizzare anelli di mattarello) e ritagliato con cura in modo che i biscotti finiti abbiano una superficie piatta per la stampa.

- 1 tazza (2 bastoncini) di burro freddo non salato, tagliato a cubetti
- 1 tazza di zucchero semolato
- 2 uova grandi
- 2 cucchiaini di estratto di vaniglia e/o di mandorle
- 3 ½ tazze di farina integrale
- ½ tazza di amido di mais
- ¼ di cucchiaino di sale

Fase 1: Preriscaldare il forno a 375°.

Fase 2: Lavorare a crema il burro e lo zucchero fino a ottenere un composto omogeneo.

Fase 3: Mescolare le uova e l'estratto di vaniglia fino a incorporarli.

Fase 4: Aggiungere la farina, l'amido di mais e il sale. Mescolare a bassa velocità per 3-5 minuti fino a ottenere un impasto lavorabile, che dovrebbe formare una palla e staccarsi nettamente dai lati della ciotola.

Fase 5: stendere l'impasto su carta da forno fino a raggiungere uno spessore di ¼ di pollice, utilizzando gli anelli del mattarello per ottenere uno spessore uniforme. Usare un tagliabiscotti rotondo per tagliare i cerchi delle dimensioni desiderate (consigliato 3,2 pollici). Conservare l'impasto rimanente in frigorifero fino al momento dell'utilizzo.

Fase 6: infornare a 375° per 9-11 minuti su una griglia al centro del forno. Fate attenzione a non cuocere troppo perché l'impasto si seccherà rapidamente.

Fase 7: Lasciare raffreddare completamente sulle lastre per biscotti o rimuovere su una rastrelliera di raffreddamento. Ricoprire con la glassa reale, vedi ricetta sotto.

Glassa reale

Il segreto di questa glassa è l'aggiunta di polvere di meringa per ottenere una glassa che si indurisca bene e che abbia un po' d'aria per assorbire l'inchiostro. È fondamentale ottenere la giusta consistenza in modo che la glassa si allaghi bene e dia una superficie liscia e piatta per la stampa, ma non sia così sottile da richiedere troppo tempo per asciugarsi.

- 3 cucchiaini di polvere di meringa
- $\frac{3}{8}$ tazza di acqua calda
- $3 \frac{3}{4}$ di tazza di zucchero a velo, setacciato
- 1 cucchiaino e mezzo di estratto di vaniglia o di mandorle

Fase 1: Unire la polvere di meringa e l'acqua calda in una ciotola. Frullare per 2-3 minuti fino a ottenere un composto spumoso.

Fase 2: Aggiungere lo zucchero a velo e mescolare per circa 2 minuti fino a ottenere una glassa omogenea. Aggiungere la vaniglia o altri aromi e mescolare bene.

Fase 3: aggiungere altra acqua calda o zucchero a velo a piccoli incrementi per ottenere la consistenza desiderata per inondare i biscotti. L'aggiunta di acqua renderà la glassa più sottile, quella di zucchero più densa. Aggiungete abbastanza acqua da far sì che i biscotti vengano inondati da una superficie liscia, ma non così tanta da far indurire completamente la glassa.

Fase 4: Utilizzate una sacca da pasticciare per riempire i biscotti. Iniziare a delineare il biscotto e poi riempire il centro. Assicurarsi che la superficie sia liscia e completamente riempita. Lasciare riposare fino a quando la glassa non si sarà completamente indurita. Non conservateli in una confezione che permetta l'accumulo di umidità (come i sacchetti di plastica sigillati), perché potrebbe danneggiare la superficie liscia e indurita della glassa.

Sezione 9: Certificazioni e politica ambientale

Attrezzature alimentari:

- STANDARD NSF/ANSI 18 ATTREZZATURE MANUALI PER LA DISTRIBUZIONE DI ALIMENTI E BEVANDE

Sicurezza NA/USA/Canada:

- UL 763 STANDARD PER MACCHINE COMMERCIALI A MOTORE PER LA PREPARAZIONE DEGLI ALIMENTI - Edizione 5 - Data di emissione 2018/02/28
- CSA C22.2 NO. 195-16 APPARECCHIATURE PER LA LAVORAZIONE DEGLI ALIMENTI A MOTORE (ABITATIVE E COMMERCIALI) - Edizione 2 - Data di emissione 2016/06/01

Sicurezza Europa:

- IEC 60335-2-64 APPARECCHI ELETTRICI PER USO DOMESTICO E SIMILARE -- SICUREZZA. PT. 2-64, REQUISITI PARTICOLARI PER LE MACCHINE ELETTRICHE DA CUCINA COMMERCIALI - Edizione 3.2 Data di emissione 06/2017
- IEC 60335-1 APPARECCHI ELETTRICI PER USO DOMESTICO E SIMILARE -- SICUREZZA. PT. 1, REQUISITI GENERALI - Edizione 5, Modifica 2 - Data di revisione 05/2016
- CENELEC EN 60335-1 SICUREZZA DEGLI APPARECCHI ELETTRICI PER LA CASA E SIMILI PARTE 1: REQUISITI GENERALI - Emendamento A2 - Data di revisione 2019

EMC: Classe A

FCC:

NOTA: Questo apparecchio è stato testato ed è risultato conforme ai limiti previsti per i dispositivi digitali di Classe A, ai sensi della parte 15 delle norme FCC. Questi limiti sono concepiti per fornire una protezione ragionevole contro le interferenze dannose quando l'apparecchiatura viene utilizzata in un ambiente commerciale. Questa apparecchiatura genera, utilizza e può irradiare energia in radiofrequenza e, se non installata e utilizzata in conformità al manuale di istruzioni, può causare interferenze dannose alle comunicazioni radio. Il funzionamento di questa apparecchiatura in un'area residenziale può causare interferenze dannose, nel qual caso l'utente dovrà correggere l'interferenza a proprie spese.

Politica ambientale

L'Unione Europea (UE) ha sviluppato la Direttiva RAEE (Rifiuti di Apparecchiature Elettriche ed Elettroniche) (Direttiva RAEE 2012/19/UE) per garantire l'adozione di sistemi di raccolta, trattamento e riciclaggio dei rifiuti elettronici in tutta l'Unione Europea.

Le apparecchiature elettriche ed elettroniche (AEE) contengono materiali, componenti e sostanze che possono essere pericolosi e rappresentare un rischio per la salute umana e per l'ambiente quando i rifiuti e le apparecchiature elettroniche (RAEE) non vengono gestiti correttamente.

Le apparecchiature contrassegnate con il bidone barrato sotto sono apparecchiature elettriche ed elettroniche (AEE).

Il simbolo del cassonetto barrato indica che il prodotto è un'AEE e deve essere raccolto separatamente, in conformità alla Direttiva RAEE 2012/19/UE.



Gli utenti di AEE non devono gettare i RAEE insieme ai rifiuti domestici. Gli utenti devono attenersi alle normative locali sul riciclaggio per ridurre gli impatti ambientali negativi legati allo smaltimento dei RAEE e per aumentare le opportunità di riutilizzo, riciclaggio e recupero dei RAEE. L'utente di questa AEE ha un ruolo importante nel riciclaggio di questa apparecchiatura e nel contribuire alla protezione dell'ambiente e alla conservazione delle risorse naturali.

Quando un prodotto è giunto a fine vita, contattateci all'indirizzo environment@primera.com o al numero +1-763-475-6676 per organizzarne il riciclaggio. Primera collaborerà con voi per organizzare il riciclaggio del prodotto.